

GAS COMPRESSOR-COMPRESOR A GASOLINA

MISTRAL 1000 L/M



ISO12100:2010 EN1012-1:2010 2006/42/EC 2011/65/EU RoHS

FICHA TÉCNICA - TECHNICAL DATA SHEET

 **POWER PRODUCT**
GENENERGY



MODELO	MISTRAL
Desplazamiento maximo de aire / Max air displacement	1000L/M
Desplazamiento aire 2BAR/ Max air displacement 2BAR	877L/M
Desplazamiento aire 4BAR/ Max air displacement 4BAR	778L/M
Desplazamiento aire 6BAR/ Max air displacement 6BAR	702L/M
Desplazamiento aire 8BAR/ Max air displacement 8BAR	648L/M
Capacidad del tanque de aire / Air tank capacity	110L
Tiempo presurizado 0 a 8BAR / Pumping up time 0 to 8BAR	60SEC
Modelo de motor / Engine Model	GENERGY SGB420PRO
Cilindrada / Displacement	420cc
Tipo de motor / Engine type	Gasolina, 4 tiempos OHV refrigerador por aire / Gasolina 4 stroke OHV air cooling
Nivel sonoro a 4mts LpA (carga-reposo) Sound level at 4mts (load/rest)	89dB – 87dB
Tipo de arranque / Starting type	Manual/Recoil
Capacidad tanque combustible / Fuel tank capacity	6L
Consumo en carga-reposo / Consumption Load-rest	2.6L/H 1.0L/H
Autonomía media estimada / Average consumption estimate	3.3H
Aceite para motor / Oil for gasoline engine	SAE10W40 (1.1L)
Aceite para el compresor / Oil for head compressor	ISO100 – SAE30 (1.0L)
Estándar / Standard	ISO12100:2010 EN1012-1:2010 EN60204-1:2006+A1:2009+AC2010
Kit de transporte / Wheel kit	Si con ruedas de 10" / Integrated with 10" wheels
Dimensiones / Dimensions	1202x546x989mm
Peso / Weight	187kg
Referencia / Item	31115
	MANTENIMIENTO / MAINTENANCE
Filtro de aire motor / Engine air filter	400016
Filtro aire compresor / Compressor air filter	402913
Bujia / Spark plug	400001
Correa transmision / Transmission belt	402901
Puesta en marcha / Prior start-up service	000000

DESTACADO / HIGHLIGHT

Motor EURO V GENERGY SGB420PRO. Bajas emisiones y excelente rendimiento. Fiabilidad y durabilidad aseguradas
Dos salidas de aire con conector rápido, regulador de presión y manómetros indicadores de presión de salida y calderín.
Cabeza compresora de alta calidad, fabricada en acero fundido, garantiza una larga vida.
Documentación del equipo: ESPAÑOL-INGLES Manual usuario: ESPAÑOL-INGLES-PORTUGUES.

PANEL DE CONTROL / CONTROL PANEL



2 conectores de salidas de aire
2 Supply air connectors

Manómetro presión de salida
Supply pressure gauge

Regulador de presión
Pressure regulator

Manómetro presión de calderín
Tank pressure gauge

DIMENSIONES / DIMENSIONS

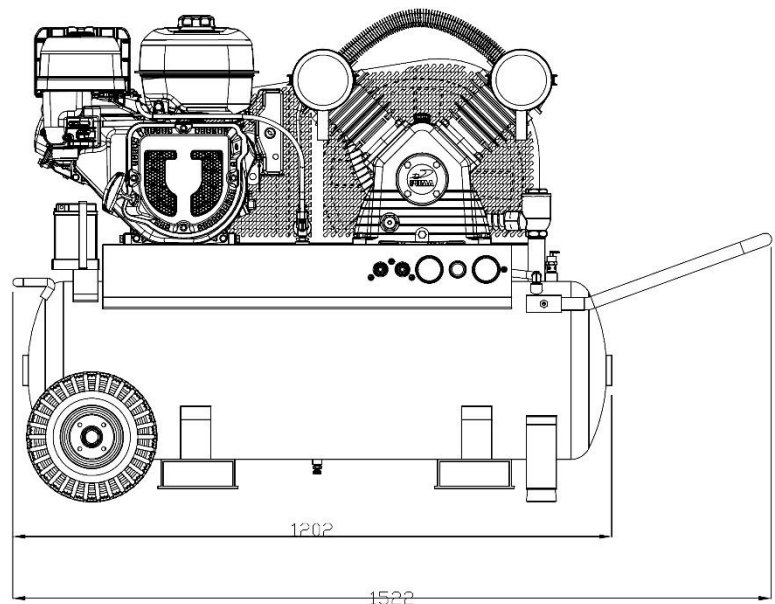
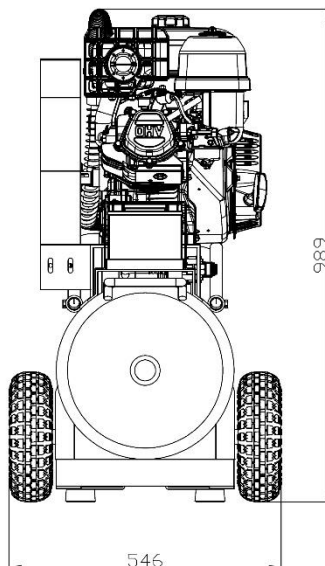

STOCK GARDEN GROUP
Calahorra 26500 (La Rioja)
Tel: 941152733 - Fax: 9411152750
Website: www.genergy.es
Contact: info@genergy