

sturm![®]

Model/МОДЕЛЬ: GT35075

GB Operating/Safety Instructions

line trimmer

**Інструкція з експлуатації та технічного
обслуговування**

Електричний тример



UKW-2021-08-11

Зміст

Опис обладнання.....	3
Зовнішній вигляд	3
Технічні характеристики	4
Комплект поставки.....	4
Правила техніки безпеки	5
Підготовка до роботи.....	8
Робота з тримером	9
Технічне обслуговування обладнання	13
Гарантійне зобов'язання	14

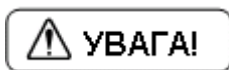

Відсутність гарантійного талона і серійного номера на інструменті виключає можливість його гарантійного ремонту!

Шановний покупець!

Торгівельна марка ● **Sturm!** висловлює Вам свою глибоку вдячність за придбання електричного тримера. Електричні тримери використовуються для скошування м'якої трави та дрібного чагарника.

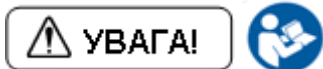

Після безперервної роботи протягом 15-20 хвилин необхідно вимкнути електроінструмент, відновити роботу можна через 5 хвилин! Не перевантажуйте двигун електроінструменту.

Уважно вивчіть дану інструкцію з експлуатації та технічного обслуговування. Зберігайте її в захищеному місці.

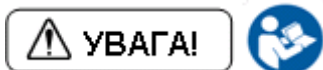

Вироби торгової марки ● **Sturm!** постійно удосконалюються і поліпшуються, тому технічні характеристики і дизайн можуть змінюватися без попереднього повідомлення. Приносимо Вам наші вибачення за можливі завдані цим незручності.

Зовнішній вигляд

1. Задня рукоятка
2. Передня рукоятка
3. Штанга
4. Колесо
5. Захисний кожух
6. Металева захисна дужка
7. Вимикач
8. Гак для кабеля
9. Фіксатор передньої рукоятки
10. Фіксатор повороту штанги
11. Фіксатор регулювання штанги
12. Фіксатор нахилу різальної головки

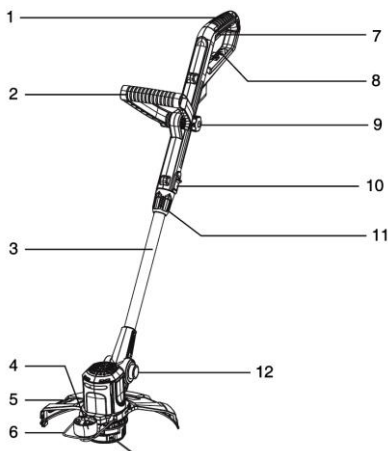

Технічні характеристики

Модель	GT35075
Напруга, частота В/Гц	220~ 50
Потужність, Вт	750
Максимальна частота обертів, об/хв	13500
Ширина скошування ліскою, мм	300
Рекомендований діаметр ліски, мм	1,6
Вага, кг	2,08

Комплект поставки

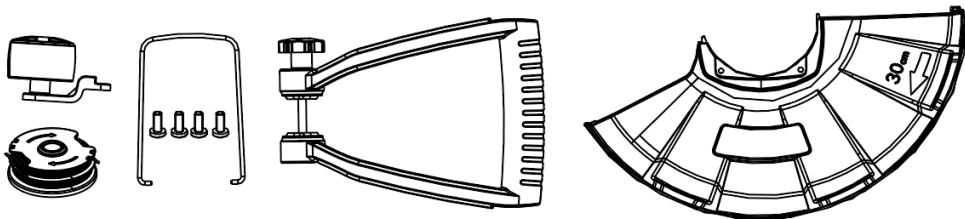

- Котушка - 1 шт
- Колесо- 1 шт
- Металева дужка – 1 шт
- Захисний щиток – 1шт
- Гвинти- 2 компл.
- Передня рукоятка – 1шт



Вироби торгової марки ● **Sturm!** постійно удосконалюються і поліпшуються, тому технічні характеристики і дизайн можуть змінюватися без попереднього повідомлення. Приносимо Вам наші вибачення за можливі завдані цим незручності.

Правила техніки безпеки



Перед кожним використанням та періодично під час роботи користувач зобов'язаний:

- проводити візуальний огляд інструмента,
- перевіряти загальний стан інструмента,
- перевіряти цілісність інструмента, аксесуарів та захисних застосувань до нього,
- перевірити надійність кріплень вузлів, насадок і т.п., затяжки болтів і т.п., відсутності інших пошкоджень (в т.ч. течей) або інших відхилень від норми.

При виявленні - усунути недоліки до початку використання.

Використання інструменту, що має пошкодження або ослаблені кріпильні елементи - заборонено і небезпечно (!), В зв'язку з можливістю отримання травми (!).

Виробник не несе відповідальності за наслідки і шкоду, заподіяну внаслідок використання інструменту з зазначеним вище відхиленнями.



Тримери є обладнанням підвищеної небезпеки. Користуючись тримерами, щоб не наражатися на небезпеку ураження струмом, травми або виникнення пожежі, слід СУВОРО дотримуватися таких основних правил техніки безпеки. Прочитайте і запам'ятайте ці вказівки до того, як приступите до роботи з тримерами. Зберігайте вказівки з техніки безпеки в надійному місці.

Тримайте дітей, і відвідувачів на безпечній відстані від працюючих тримерів.

Чи не відволікайтеся - це може викликати втрату контролю при роботі і стати причиною травми.

Електробезпека

Перед включенням перевірте чи відповідає напруга живлення електроінструменту напрузі мережі ; перевірте справність кабелю, вилки та розетки. У разі несправності цих частин подальша експлуатація забороняється .

Електроінструменти з подвійною ізоляцією не вимагають підключення через розетку з третім заземленим проводом. Для електроінструментів без подвійної ізоляції підключення через розетку із заземленим проводом обов'язково .

Уникайте контакту тіла з заземленими поверхнями типу труб , радіаторів , печей і холодильників. Ризик удару струмом різко зростає , якщо ваше тіло стикається із заземленим об'єктом . Якщо використання електроінструменту у вологих місцях неминуче , струм до електроінструменту повинен подаватися через спеціальний пристрій - переривник , що відключає електроінструмент при витокі . Гумові рукавички електрика та спеціальне взуття далі збільшать вашу особисту безпеку .

Не піддавайте електроінструменти впливу дощу або вологи . Вода, що потрапила в електроінструмент значно збільшує ризик удару струмом.

Обережно поводьтеся з електрошнуром . Ніколи не використовуйте шнур, щоб нести електроінструменти або витягувати вилку з розетки. Тримайте шнур подалі від високої температури, масляних рідин, гострих граней або рухомих частин. Замініть пошкоджений шнур негайно. Пошкоджений шнур збільшують ризик удару електричним струмом. При роботі електроінструментом поза приміщеннями , використовуйте подовжувачі призначені для застосування поза приміщенням.

Особиста безпека

Будьте уважні, постійно стежте за тим, що ви робите при роботі з електроінструментом . Не використовуйте електроінструмент у той час, коли Ви стомлені або знаходитесь під впливом ліків або засобів, що уповільнюють реакцію, а також алкоголю або наркотичних речовин. Це може призвести до серйозної травми .

Носіть відповідний одяг. Занадто вільний одяг, коштовності або довге розпущене волосся можуть потрапити в рухомі частини працюючого електроінструменту. Тримайте ваше волосся, одяг і рукавички далеко від рухомих частин . Руки повинні бути сухими , чистими і вільними від слідів маслянистих речовин.

Уникайте раптового включення. Переконайтеся, що клавіша включення / вимкнення знаходиться в положенні «OFF» до включення електроінструменту в розетку.

Видаліть регульовальні та / або настановні ключі перед включенням електроінструменту. Залишений ключ, потрапивши в деталі, що рухаються, може призвести до поломки електроінструменту або серйозної травми.

Використовуйте хорошу опору і завжди тримайте рівновагу. Належна опора і рівновага дозволяють забезпечити надійний контроль над електроінструментом у несподіваних ситуаціях.

Використовуйте обладнання, що забезпечує Вашу безпеку. Завжди носіть захисні окуляри. Респіратор, нековзні безпечні черевики, каска, навушники повинні використовуватися для відповідних умов.

Загальні правила техніки безпеки

- Перевіряйте всі кріпильні елементи (гайки, болти, гвинти і т.д.). Ремонт або заміна деталей повинна проводитися до включення обладнання. Використовувати будь-які насадки, виготовлені іншим виробником, не допускається. В результаті застосування таких деталей може постраждати оператор, а також перехожі.
- Рукоятки повинні бути захищені від взаємодії з маслом або паливом.
- Під час роботи необхідно використовувати не тільки рукоятки, але і користуватися спеціальним ременем.
- Якщо є які-небудь несправності, експлуатація кущоріза не допускається. Знімати кожух ні в якому разі не можна.
- В результаті експлуатації несправного обладнання можуть постраждати оператор і перехожі.
- Оглянути оброблювану площу і видалити все сміття, яке може створювати перешкоди для ріжучої головки або ріжучого ножа. Також необхідно прибрати всі сторонні предмети.
- Тримайте дітей подалі від працюючого обладнання. Сторонні не повинні залучатися до місця проведення робіт, як мінімум, на відстань 15 метрів.
- При виконанні робіт на висоті, слід використовувати надійну опору. Не можна працювати з кущорізом, перебуваючи на сходах або на іншій нестійкою опорі.
- При виконанні робіт заборонено торкатися до ріжучої насадки або до ножа.

- Використовувати кушоріз для прибирання сміття не допускається.
- Не можна працювати з кушорізом в стомленому або хворому стані, а також після прийому ліків, або алкогольних напоїв.
- Ріжуча головка повинна бути в робочому стані (без пошкоджень). Якщо при виконанні роботи кушоріз натикався на каміння або інші перешкоди, необхідно перевірити стан ріжучої головки. Поламана головка не може розглядатися, як придатна.

Підготовка до роботи

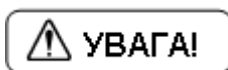

Не рекомендовано використовувати подовжувач довший за 50м. Площа перерізу кабелю не повинна бути мєша за 1,5мм².

Збірка захисного кожуха та колеса

- 1) Викрутіть чотири гвинта кріплення з корпусу тримера. Вони заздалегідь встановлені на корпусі, щоб їх було легко знайти.
- 2) Встановіть захисний кожух на тример
- 3) Зафіксуйте захисний кожух за допомогою 2-х гвинтів.
- 4) Зафіксуйте колесо за допомогою гвинта

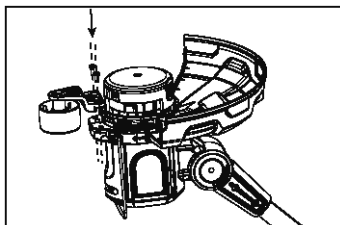
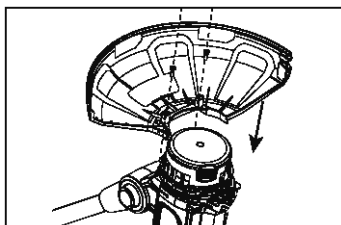

Встановлення передньої рукоятки

- 1) Послабте фіксатор та зніміть його разом із гайкою та гвинтом допоміжної рукоятки.

2) Встановіть передню рукоятку. Переконайтесь, що отвори кріплення передньої рукоятки співпадають з відповідними отворами на тримері та зафіксуйте рукоятку за допомогою гвинта.

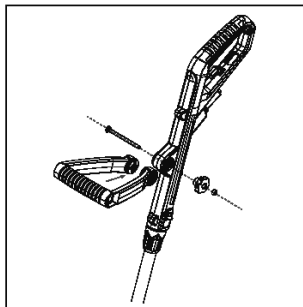

Встановлення металевої дужки

Встановіть металеву дужку у відповідні пази на тримері.

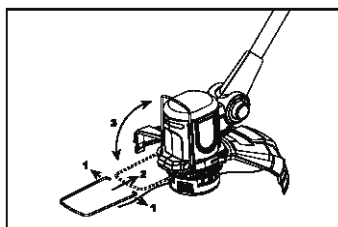

Робота з тримером

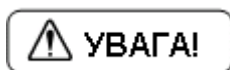

Наполегливо рекомендуємо ознайомитися з інструкцією, перш ніж приступати до роботи з повітрорудкою. Також рекомендуємо попрактикуватися на безпечній зоні, на якій немає сторонніх предметів, чи людей.

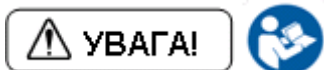

Двигун Вашого електротримера розташований внизу. Уважно перевірте робочу зону на відсутність скла, каменю, проволочки, калюж та інших предметів, що можуть пошкодити двигун. Переконайтесь у відсутності тварин на ділянці.

Перед кожним використанням перевіряйте продукт, його шнур живлення та вилку, а також аксесуари на предмет відсутності пошкоджень. Не використовуйте виріб, якщо він пошкоджений або має знос.

Перевіряйте, чи належним чином закріплені аксесуари та насадки.

Завжди тримайте виріб за рукоятки. Зберігайте рукоятки сухими, щоб забезпечити надійну фіксацію.

Переконайтесь, що вентиляційні отвори завжди чисті. При необхідності очистіть їх м'якою щіткою. Заблоковані вентиляційні отвори можуть призвести до перегріву та пошкодження виробу.

Регулювання штанги тримера

Для регулювання висоти штанги тримера необхідно послабити фіксуючу втулку. Потім відрегулюйте положення штанги у зручному для Вас положенні. Зафіксуйте втулку.

Для роботи у важкодоступних місцях тример має регулювання штанги по осі.



Регулювання передньої рукоятки

- 1) Послабте фіксуючий гвинт рукоятки
- 2) Встановіть передню рукоятку у зручне для Вас положення (кут нахилу) та зафіксуйте рукоятку.

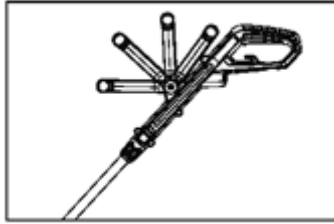

Регулювання нахилу

Відрегулюйте кут нахилу тримерної головки відповідно до умов обрізки.

- 1) Натисніть кнопки регулювання нахилу з обох сторін тримера.
- 2) Відрегулюйте кут полюса вгору або вниз.
- 3) Відпустіть кнопку розблокування.

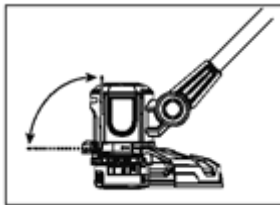

Увімкнення/вимкнення

Підключіть вилку до розетки- цей виріб працює від напруги 220В.
Натисніть перемикач увімкнення/вимкнення, щоб увімкнути виріб
Відпустіть перемикач увімкнення/вимкнення, щоб вимкнути виріб.

Робота

Міцно тримайте виріб обома руками. Розташуйте обидві ноги, щоб утримати рівновагу.



Тримайте ріжучу голівку трохи вище землі під кутом приблизно 30°. Перемістіть виріб повільною дугою зліва направо. Перш ніж почати нову ділянку, поверніться у вихідне положення, як показано на рисунку.

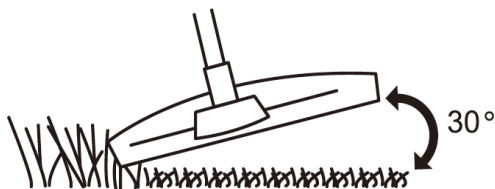

Переконайтесь, що ріжуча насадка залишається чистою та без надрізів, які можуть спричинити її заклинювання. Регулярно перевіряйте її. Підрізайте довшу траву поетапно: не косіть довгу траву одним скосом. Для досягнення найкращих результатів скошуйте довшу траву поетапно.

Переконайтесь, що ріжуча насадка залишається чистою та без надрізів, які можуть спричинити її заклинювання. Регулярно перевіряйте її. Підрізайте довшу траву поетапно: не косіть довгу траву одним скосом. Для досягнення найкращих результатів скошуйте довшу траву поетапно.

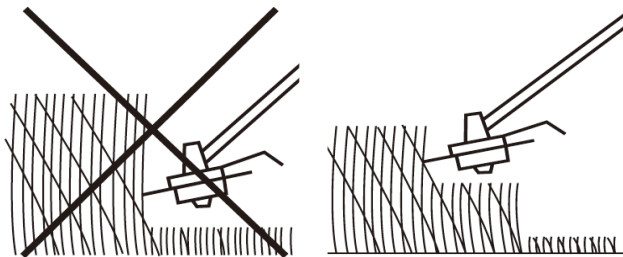

Поради

Для досягнення найкращих результатів не косіть мокру траву, оскільки вона, як правило, прилипає до ріжучої голівки та захисного кожуха, перешкоджає належному скиданню рештків трави та може призвести до ковзання та падіння.

Приділяйте особливу увагу під час виконання робіт поблизу дерев та кущів. Ріжуча голівка може пошкодити чутливу кору та пошкодити стовпи огорожі.

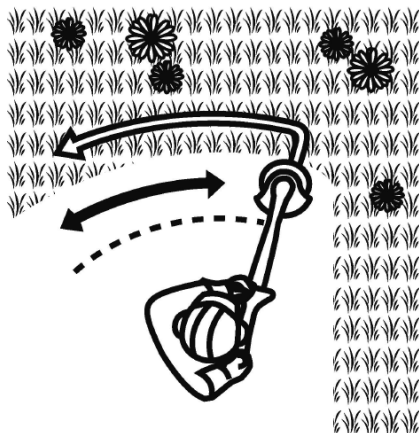

Технічне обслуговування обладнання

Після закінчення роботи очистіть м'якою щіткою і протріть ганчіркою всі зовнішні частини інструмента. Не використовуйте воду, розчини або чистячі рідини. Видаліть налиплу траву, бруд за допомогою дерев'яного або пластикового скребка. Відкрийте доступ до вентиляційної отвори.

Обслуговування тримера має бути виконано тільки кваліфікованим персоналом уповноважених сервісних центрів ● **Sturm!** Обслуговування, виконане некваліфікованим персоналом, може стати причиною поломки тримера і травм. Наприклад: внутрішні дроти можуть бути неправильно укладені і затиснуті.

При обслуговуванні тримера, використовуйте тільки рекомендовані змінні витратні частини, насадки, аксесуари. Використання не рекомендованих витратних частин, насадок і аксесуарів може призвести до поломки тримера та травм. Використання деяких засобів для чищення таких як бензин, аміак, і т.д. можуть призвести до пошкодження пластмасових частин.

Вимкніть виріб, від'єднайте його від джерела живлення і дайте охолонути. Перевірте, очистіть та зберігайте виріб, як описано нижче.

Тримайте продукт в чистоті. Видаляйте з нього сміття після кожного використання та перед зберіганням.

Регулярне та належне чищення допоможе забезпечити безпечне використання та продовжить термін служби виробу.

Оглядайте виріб перед кожним використанням на предмет зношених та пошкоджених деталей. Не експлуатуйте його, якщо знайшли зламані та

зношені деталі.

Очистіть виріб сухою ганчіркою. Використовуйте щітку для важкодоступних місць. Зокрема, очищайте вентиляційні отвори після кожного використання тканиною та щіткою.

Видаліть стійкий бруд повітрям високого тиску (макс. 3 бар)

Перевірити наявність зношених або пошкоджених деталей. Замініть зношені частини у разі необхідності або зверніться до авторизованого сервісного центру для ремонту перед повторним використанням виробу

Гарантійні зобов'язання

На інструменти **●Sturm!** поширюється гарантія згідно терміну що вказаний в гарантійному талоні. Термін служби складає 5 років з дати виробництва.

Ви можете ознайомитися з правилами гарантійного обслуговування в гарантійному талоні, що додається до інструкції по експлуатації.

Виготовлено в КНР.

Дата виробництва вказана на упаковці.

ГАРАНТІЙНИЙ ТАЛОН

Справжній гарантійний талон складений з урахуванням вимог чинного в Україні ЗУ «Про захист прав споживачів»

Гарантія поширюється на



	Термін гарантії	Опис товару
	36 місяців	Sturm, Енергомаш - професійна серія
	24 місяця	Sturm, Енергомаш
	18 місяців	BauMaster
	12 місяців	Акумулятори

Гарантійний талон додається тільки до товарів, які підпадають під визначення технічно складних побутових товарів, згідно Закону України «Про захист прав споживачів» (стаття 1, пункт 25 -1).

Електричний тример

Найменування виробу і модель _____

Заводський номер _____

Назва торгової організації _____

Дата продажу (рік,міс.,число) _____

Підпис продавця _____

Підпис покупця _____

Штамп торгової організації _____

Умови гарантії

Шановний Покупець! Продукція повністю відповідає усім стандартам якості.

Гарантійний термін експлуатації складає кількість місяців, відповідно виробу (див.табл.), від дня придбання при наявності правильно заповненого гарантійного талона та підпису покупця про прийняття ним гарантійних умов. При не виконанні цих умов претензії по якості виробу не приймаються. Протягом гарантійного терміну власник має право на безкоштовний ремонт виробу, якщо він вийшов з ладу через дефекти виготовлення або матеріалів*.

Гарантійний ремонт не виконується:

1. При наявності в гарантійному талоні виправлень, нерозбірливих записів. Якщо на інструменті вилучена або пошкоджена ідентифікаційна етикетка, нерозбірливий або змінений серійний номер.
2. При несправностях виробу викликаних uszkodженнями набутими при транспортуванні, неправильним збереженням, недбалим застосуванням, поганим доглядом. Якщо виріб має надмірне забруднення інструмента, як внутрішнє, так і зовнішнє, іржавий.
3. При несправностях, що виникли у результаті неправильної експлуатації (порушеннях правил інструкції з експлуатації, включаючи перевантаження і використання не за призначенням). Експлуатація з непризначеною або тупою різальною оснасткою, непризначеними насадками або додатковими пристосуваннями.
4. Якщо інструмент піддавався конструктивним змінам не уповноваженими особами.*
5. При наданні виробу в гарантійний ремонт після спроб самостійного ремонту і/або змачення виробу під час гарантійного терміну, якщо це не передбачено інструкцією з експлуатації (сліди розкриття інструмента, зірвані шліци гвинтів, редукторна голівка встановлена невірно і т.і.).*
6. При виявленні експлуатації інструменту після прояви несправності і робота якого не була зупинена і продовжувалась.*
7. При виявленні несправностей викликаних незалежними від виробника причинами, такими, як перепади напруги електричного струму, явища природи, стихійні лиха.
8. Якщо експлуатація інструменту відбувалася без захисної оснастки, що входить у їхній комплект (захисні кожухи, відбійні щітки і т.і.), що служить для безпеки працівника і перешкоджають проникненню оброблюваного матеріалу у середину виробу.*
9. При наявності у середині виробу сторонніх речовин, рідин і предметів, залишків будівельних матеріалів, абразивів, металева та інші стружки і т.і.*
10. При наявності механічних зовнішніх uszkodжень (тріщини, вм'ятини корпусу, пластикових захисних кожухів), а також механічних uszkodжень стопорів редукторів, перемикачів режимів роботи.*
11. При наявності uszkodження шнура живлення або штепсельної вилки, що виникли в результаті багаторазового перегину, механічного uszkodження або при підключенні до розетки з поганим контактом. Сліди дії вогню.
12. Якщо були замінені не своєчасно швидкозношувані витратні деталі. Наприклад – щітки, фільтри, мастило, ремені, лампи і т.п., внаслідок чого виникли несправності виробу.
13. При нормальному зносі інструмента в результаті тривалого використання. Рівномірного зносу деталей при відсутності на них заводських дефектів не дає право на їх заміну по гарантії.*
14. Гарантія не поширюється на оснащення інструмента, витратне приладдя та матеріали (наприклад – патрони для дрилів, гайки для абразивних і відрізних дисків, цанги, бури, свердла, пильні диски, фрези, ножі, пилки, шпулі, абразивні стрічки і т.п.), що було в експлуатації.
15. Гарантія не поширюється на мастило, гумові амортизатори й ущільнювачі, повітряний і масляний фільтри, щітки, приводні ремені, які разом називаються «елементами, що швидко зношуються».
16. Одночасний вихід з ладу термозапобіжника та високовольтних транзисторів на інвекторних зварювальних апаратах, що пов'язане з експлуатацією виробу при температурах нижче -5С.
17. При перегріві інструмента чи не виконання вимог до складу та якості паливної суміші та мастила, що призвели до виходу з ладу поршневої групи, до безумовних ознак який відноситься залягання поршневого кільця і/або наявності подряпін та потертості на внутрішній поверхні циліндра та поршня, руйнування та оплавлення опорних підшипників шатуна та поршневого пальця.*
18. Гарантія не поширюється на регулювання, чищення та інші роботи по догляду інструмента.

* - є авторизованим сервісним центром.

Клієнтський талон

Відривний талон

Клієнтський Модель <i>Електричний тример</i> Дата продажу (рік,міс.,число) Заводський номер Дата прийому Дата повернення вид ремонту Назва ремонтної організації П.І.Б. майстра Штамп майстерні	Відривний талон 1 Модель <i>Електричний тример</i> Дата продажу (рік,міс.,число) Заводський номер Дата прийому Дата повернення вид ремонту Назва ремонтної організації П.І.Б. майстра Штамп майстерні
Клієнтський Модель <i>Електричний тример</i> Дата продажу (рік,міс.,число) Заводський номер Дата прийому Дата повернення вид ремонту Назва ремонтної організації П.І.Б. майстра Штамп майстерні	Відривний талон 2 Модель <i>Електричний тример</i> Дата продажу (рік,міс.,число) Заводський номер Дата прийому Дата повернення вид ремонту Назва ремонтної організації П.І.Б. майстра Штамп майстерні
Клієнтський Модель <i>Електричний тример</i> Дата продажу (рік,міс.,число) Заводський номер Дата прийому Дата повернення вид ремонту Назва ремонтної організації П.І.Б. майстра Штамп майстерні	Відривний талон 3 Модель <i>Електричний тример</i> Дата продажу (рік,міс.,число) Заводський номер Дата прийому Дата повернення вид ремонту Назва ремонтної організації П.І.Б. майстра Штамп майстерні

Адреси сервісних центрів

№	місто	сервісний центр	адреса	телефон
1	Київ	ФОП Оржеховський	Петропавлівська Борщагівка, вул. Соборна, 7-Б	(068) 374-39-39, (044) 221-85-35, (096) 838-88-64
2	Київ	ФОП Заболотний	ринок Юність, ряд С, м. 49	(068) 811-86-48
3	Київ	ФОП Худолей	вул. Миропільська 29	(044)-544-17-29, (044)-331-56-99
4	Київ	ФОП Худолей	вул. Л. Курбаса, 17	(044)-274-87-95, (044)-274-87-96
5	Київ	ФОП Малько В.В.	м. Київ, проспект С. Бандери 16	068-870-70-74 і 093-830-86-84/066-239-06-60,
6	Біла Церква	ФОП Карпухно	вул. Павлоченко ,17 маґ". Воло-Буд"	067-289-22-09
7	Біла Церква	ФОП Федін	вул. Ярмаркова, 3	(04563) 5-96-79, 067-504-79-69
8	Бровари	ФОП Чіркова	м. Бровари, б-р Незалежності, 54/4, (територ. ЗАО Бровар. з-д пластмаси)	044-362-04-02, 097-945-7-945, 097-196-90-90
9	Бердянськ	ФОП Матвієнко	м. Бердянськ, вул. Італійська 6,51 маґ. ФИОЛЕНТИК	(050)-864-57-20, (06153)3-41-84
10	Вінниця	ФОП Марценюк	вул. Шмідта 45	(0432) 264278, 097-055-33-88
11	Вишневе	ФОП Покришка	вул. Київська, 12	067-784-79-84, 063-702-26-95
12	Житомир	ФОП Лебіга М.В.	вул. Малинська, 10	067-292-41-16
13	Запоріжжя	ТОВ "Запоріжінструмент"	вул. Кузнецова 34, склад 4а	(0612) 78-77-65, 050-50-55-048
14	Івано-Франківськ	Інструмент -ІФ	м. Івано-Франківськ, вул. Стуса, буд. 28, корп. 3	096-103-06-78
15	Івано-Франківськ	ФОП Пиманов Р.Г.	вул. Євгена Коновальця 425А	068-068-34-46, 066-431-08-03
16	Кривий Ріг	ТОВ "Вакула інструмент"	вул. Олександра Поля (Октябрська) 28а, маґ. "Хамер Центр"	096-158-58-73; 050-546-57-56
17	Конотоп	Маґ. Праната-Інструмент- ФОП Гитлин	вул. Червоної каліни, 2	(067) 428-82-28
18	Кременчук Полтав. обл.	ФОП Кириленко П.С.	вул. Ткаченка, 12	(050) 530-88-87
19	Луганська обл. м. Рубіжне	ФОП Титаренко	пр-т Миру, 36	(050) 214 87 83
20	Луцьк	ФОП Фростьян	Завокзальний ринок, вул. Карпенка-Карого, буд. 1, маґ. №18	(099) 402-39-70
21	Луцьк	ФОП Пиманов	вул. Карбишева, 2	(063) 545-84-43
22	Львів	ФОП Стахів Б.І.	Маґазин-майстерня "Газда",	(097) 620 97 73
23	Львів	ФОП Троцько	вул. Зелена, 238	(067)-840-52-22
24	Миколаїв	ФОП Кузьмін	пр. Центральний, 2.	(0512) 71-07-12, (097) 629-71-44
25	Обухів	ФОП Биков Г.І	м. Обухів, вул. Пшідана, 1	(068) 801-55-01
26	Миколаїв	СЦ DAS-Інструмент	ФОП Новиков, м. Миколаїв, вул. 1-а Слобідська, 62	0512-709-825, 068-733-27-97
27	Одеса	Сервіс-STURM	вул. Тираспольское шоссе, 15А	(067)-468-28-56
28	Одеська обл. Белгород-Дністр	ФОП Мангов І.І.	м. Б-Дністровський, вул. Михайлівська, 43, маґ. "Svarka"	(067) 136-99-97
29	Одеська обл., м. Черноморськ	ФОП Стрельбицький В.В.	м. Черноморськ, р-к "Світанок", вул. Комсомольська, 2е	067-558-32-19, 093-998-90-67
30	Полтава	ФОП Панченко	Центральний р-ж, пав. №7 гр. 2	(067) 530-32-54
31	Рівне	ФОП Бакалець	вул. Біла, 16	(0362) 40-05-56, 093-323-86-76
32	Рівне	ФОП Журомський А.С.	33018, м. Рівне, вул. Відінська, 29	096-521-12-62
33	Рівнен. обл. м. Здолбунів	ФОП Хоменка Я.В.	м. Здолбунів, вул. Незалежності, 42.	096-709-03-37
34	Суми	СЦ Еліс - ФОП Аверьянов	вул. Інтернаціоналістів, 5, оф. 25	(0542) 78-00-96
35	Суми	ФОП Горовой Ю.А. (сын)	м. Суми, вул. Харківська ,12	(0542) 659-042, 36-10-49
36	Тернопіль	ТОВ ТТ АРС-Кераміка	м. Тернопіль, вул. Бродівська, 44	(0352) 47-52-18, 096-548-66-17.
37	Хмельницький	ФОП Пиманов Р.Г.	м. Хмельницький, Провулок 1-й Мирний, 20 склад № 25	(067)-35-40-515
38	Черкаси	ФОП Медведенко	вул. Благовісна, 269	093-723-83-83
39	Черкаси	ТОВ "Полікор"	вул. Громова 146/10	(0472) 54-05-83
40	Чернігів	ФОП Рудик	пр-кт Миру, 233	0462 93-06-63, 094-98-81-663
41	Чернігів	ФОП Войстрикова К.М.	вул. Старобілоуська, 73	(0462) 614-900, 050 845 14 89, 093 911 17 02, 098 576 88 47
42	Чернігів	ФОП Надточий О.В.	пр. Перемоги 119а	0462-614-989, 093-454-3990
43	Чернігівська обл. м. Ічня	ФОП Кириченко Л.М.	16700, м. Ічня, вул. Воскресінська ,34/2	096-219-43-31
44	Чернігівська обл. м. Бахмач	ФОП Коваль О.П.	вул. Шевченка, 11, маґ. "СТЕК"	093-148-18-47-маґазин, 093 037 55 80, (097) 812-62-44
45	Чернігівська обл. м. Городя	ФОП Слода К.П.	вул. Шевченко 5, м-н Домовицюк	(068)-540-82-01.
46	Чернігів	ФОП Ананко	м. Чернігів, вул. Івана Мазепи, 33	(0462) 65-35-61, (066) 185-25-52, (097) 603-29-03
47	Чернігів	ФОП Вишинська О.А.	пр-т Миру, 95	0462-729-068, 068-745-44-12, 073-481-08-33
48	Чернігів	ФОП Ніхитенко	м. Чернігів, ЦЦ Ліґа, вул. Промислова 7, каб. №3	(093) 440 94 42, (068) 339 82 12, (095) 165 42 12
49	Хуст Закарпат. обл.	ФОП Тома М.	м. Хуст, вул. Львівська 93 маґазин "Shor Tools"	(096) 488-67-59



Developed by STU&RM GmbH

Термін придатності: необмежений.

Не містить шкідливих речовин.

Зберігати в сухому місці.

Виготовлено:

Авлон Трейдинг Ко., Лтд, Лантан Роуд, 201, Дістрік Хаїжу, Нінгбо, Китай

Імпортер:

Україна, ТОВ «БЕСТВОРК» 04128, м.Київ, вул. Стеценка, 19/54, (044)-495-52-46,

Україна, ТОВ «ПРО-ЛАЙТ» 04128, м.Київ, вул. Стеценка, 19/54, (044)-491-89-67



Телефон гарячої лінії
080 033 25 23
(безкоштовно по Україні)

ГARANТИЙНИЙ ТАЛОН ВСЕРЕДИНІ КОРОБКИ