

STANLEY®

FATMAX®

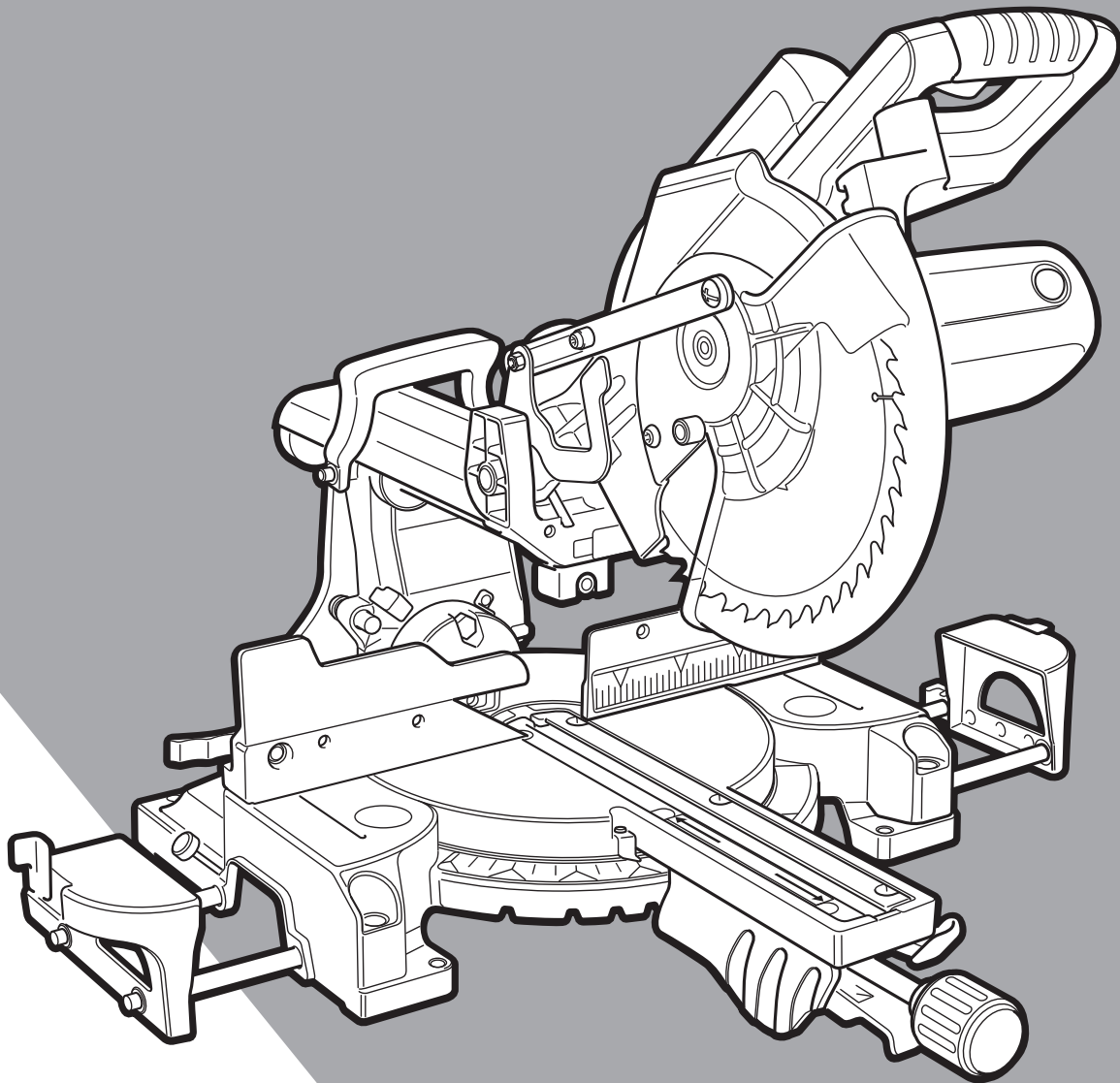

503913 - 57

www.stanley.eu

FME720

English	(Original instructions)	7
Українська	(Оригінальні інструкції)	18

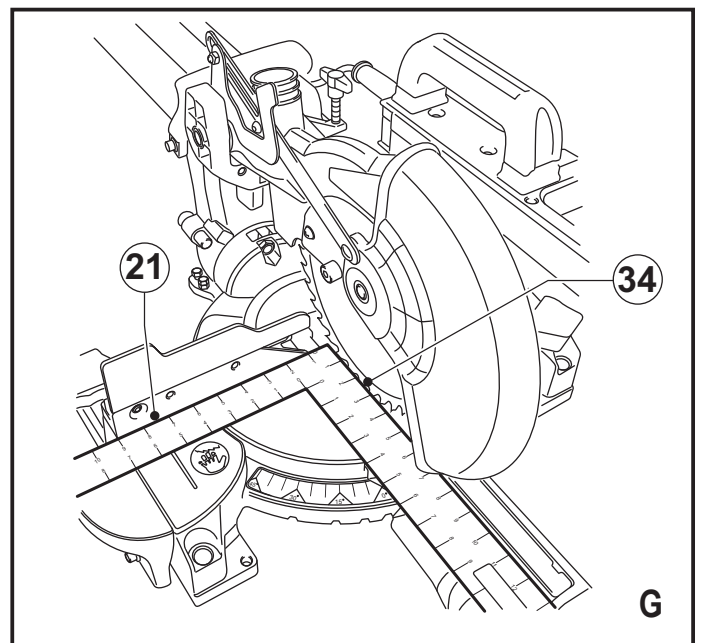
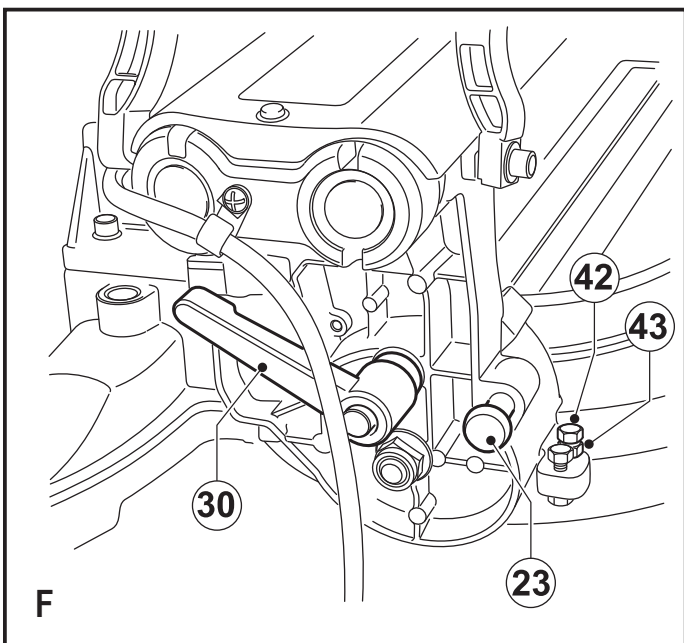
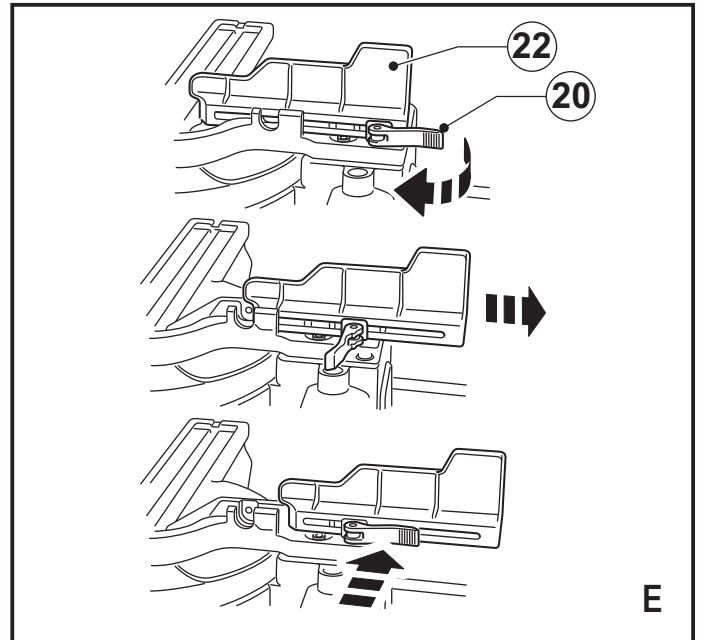
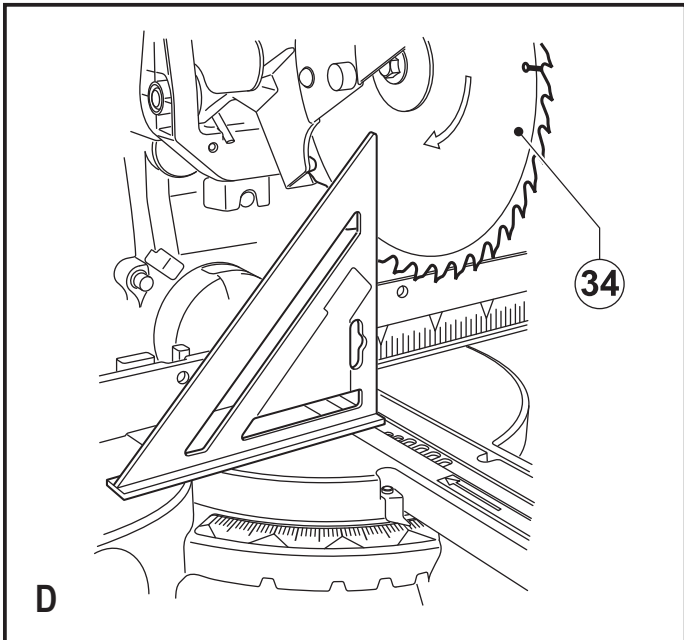
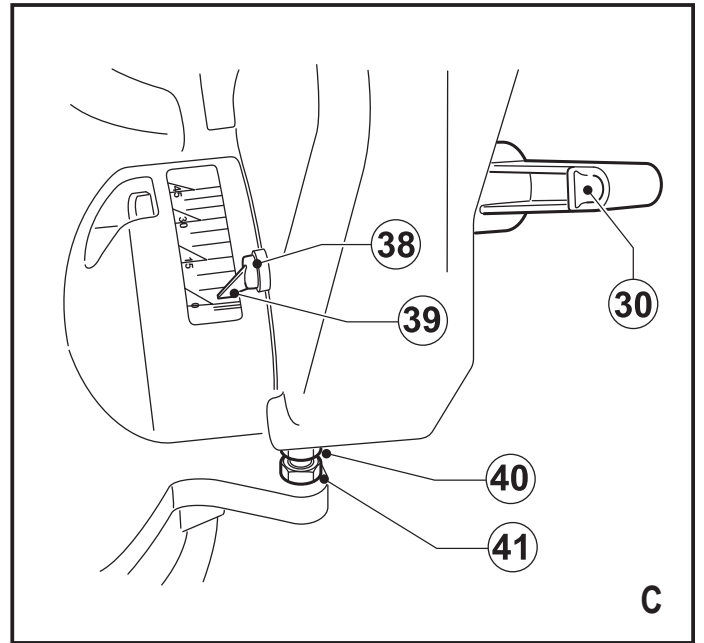
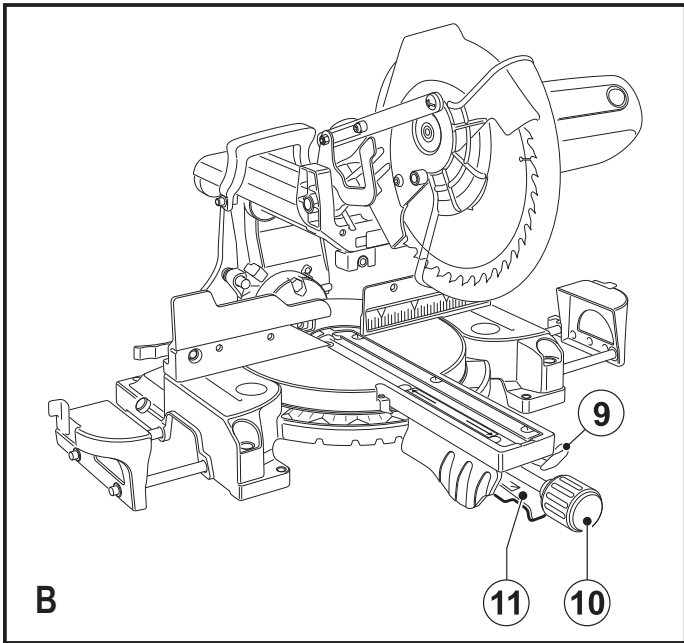

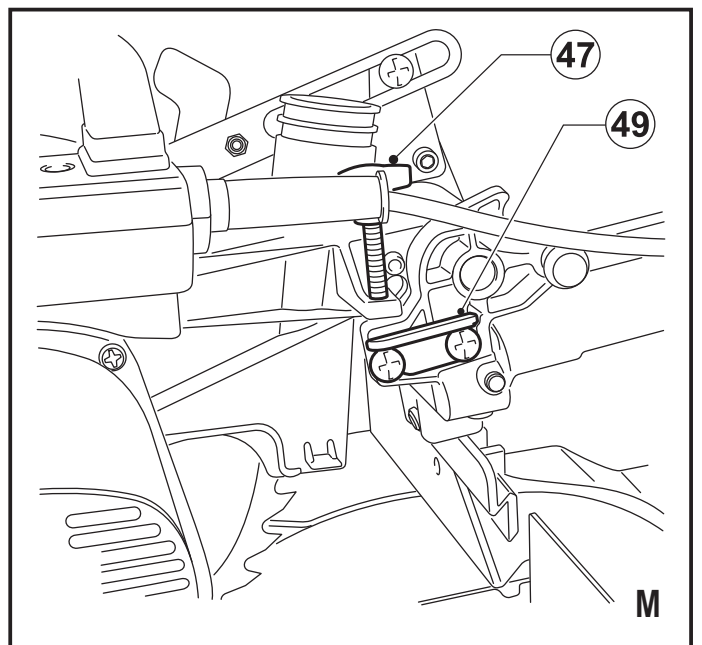
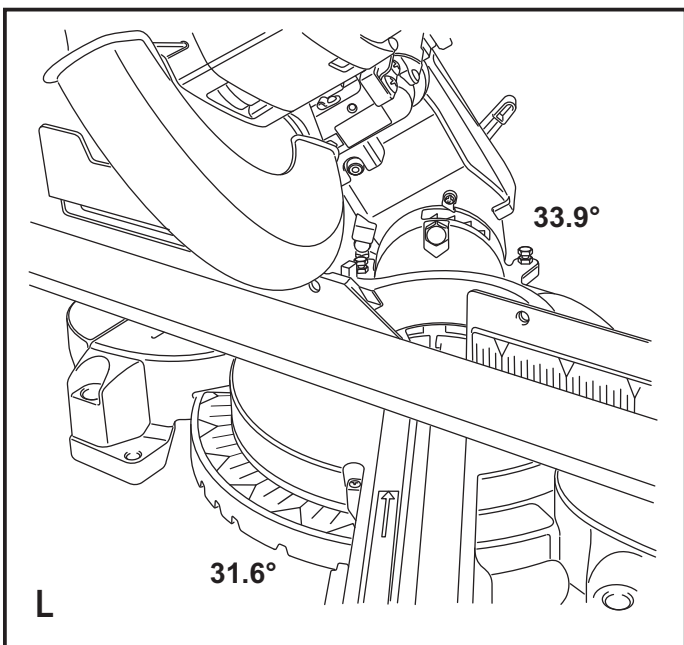
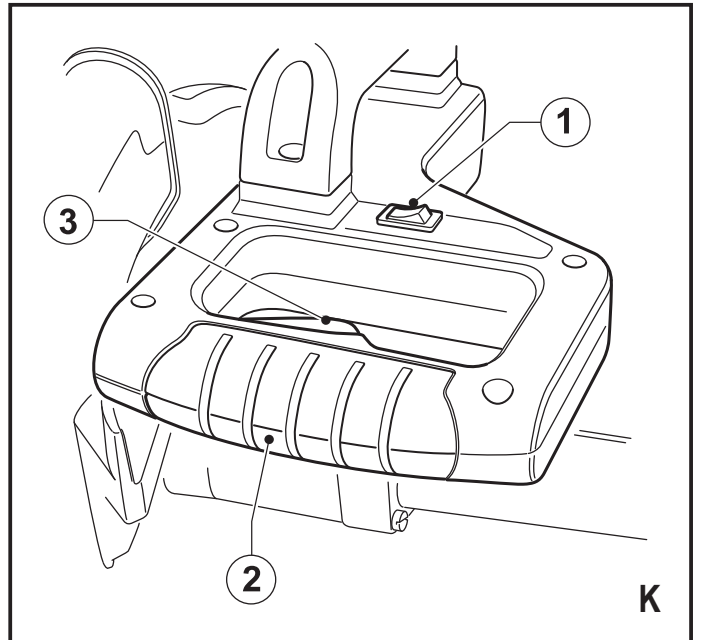
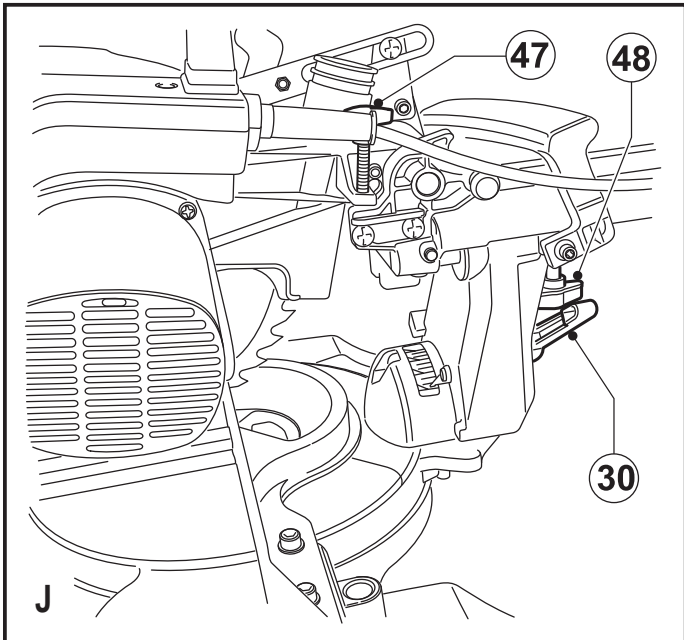
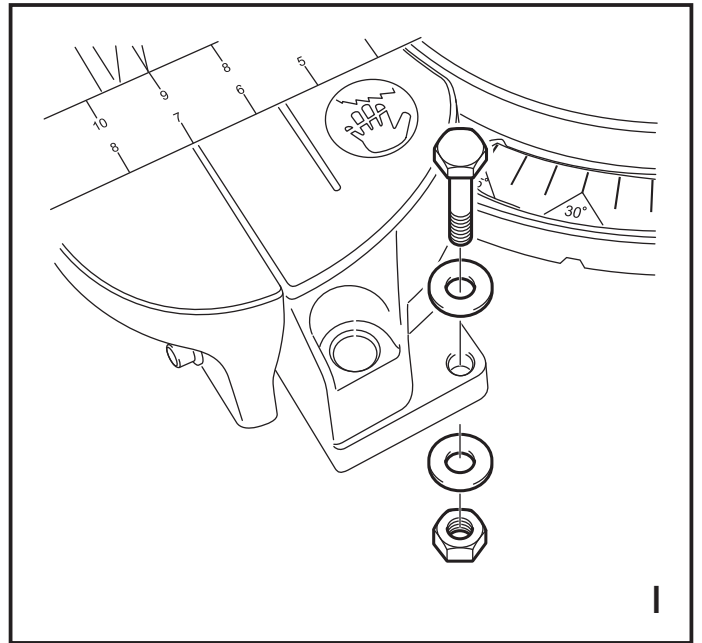
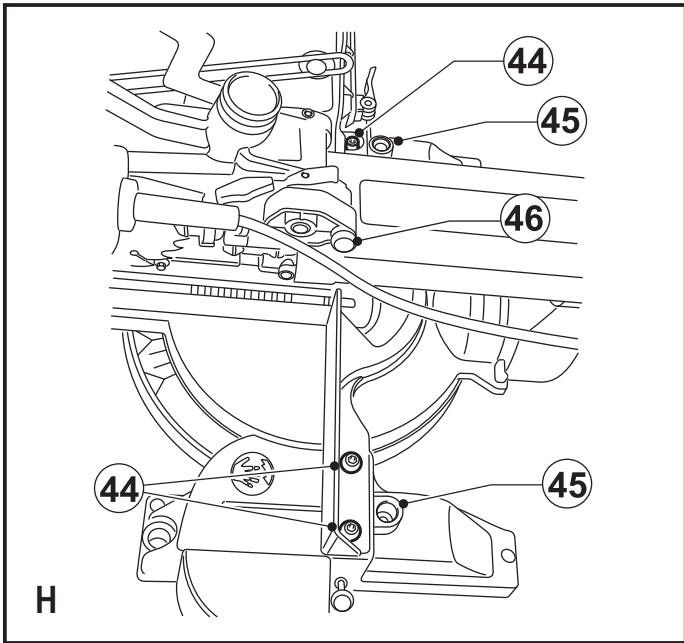

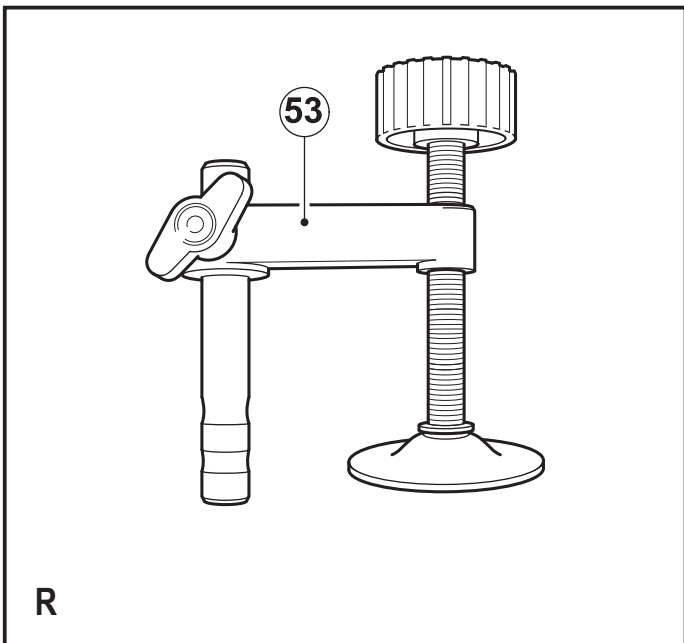
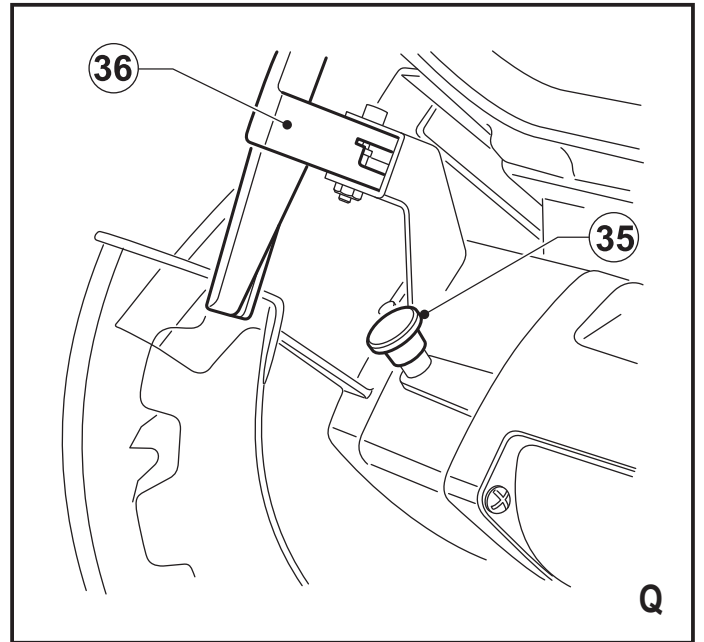
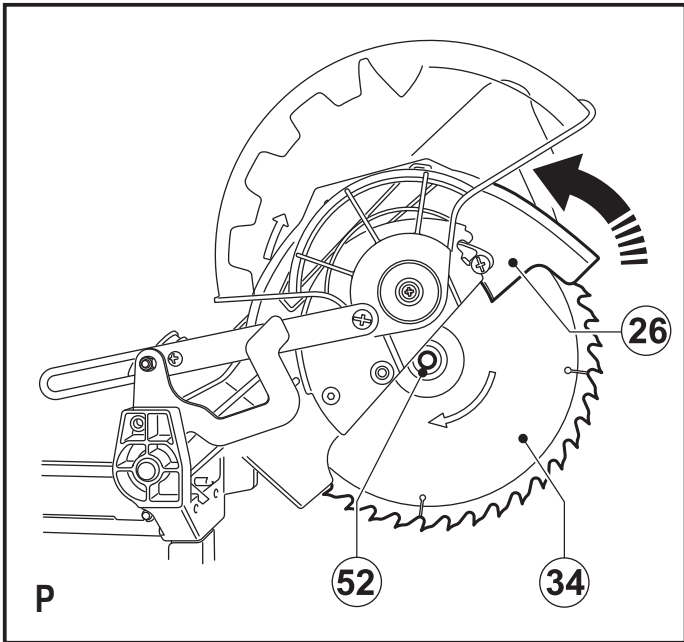
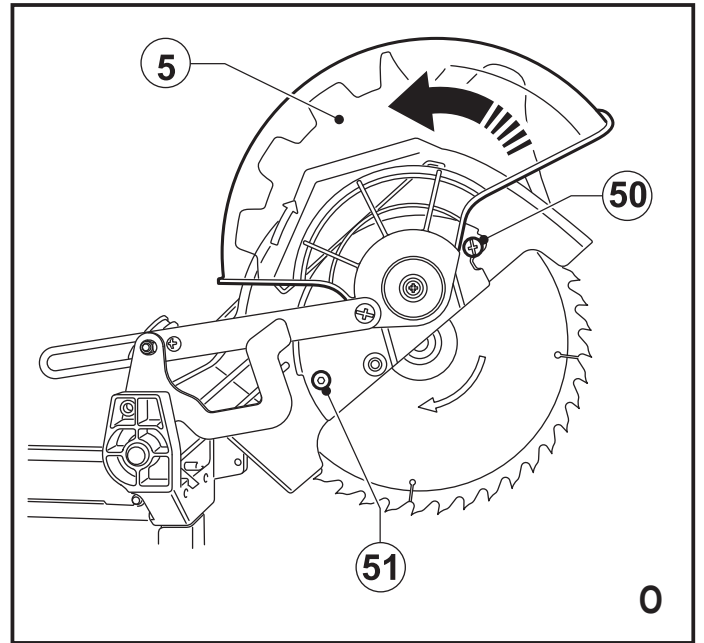
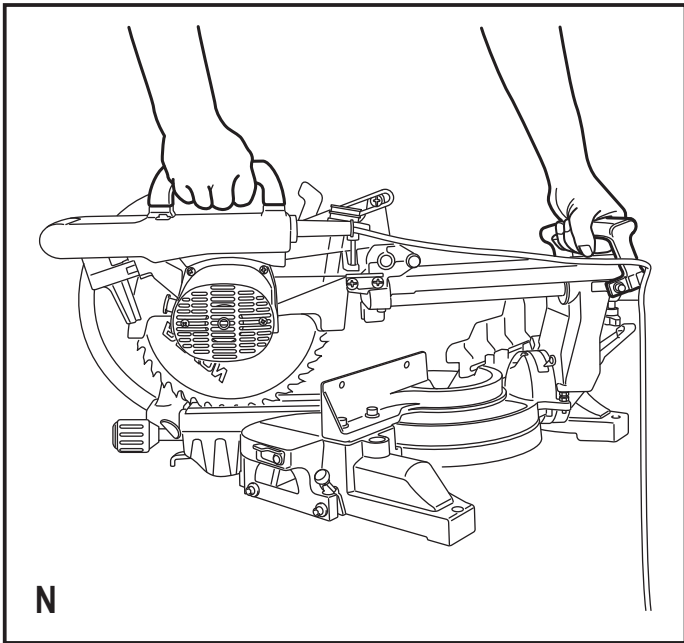

Intended use

Your Stanley Fat Max sliding compound mitre saw has been designed for sawing wood, plastic and non-ferrous metal only. This tool is intended for professional and private, non-professional users.

Safety instructions

General power tool safety warnings



Warning! Read all safety warnings and all instructions. Failure to follow the warnings and instructions listed below may result in electric shock, fire and/or serious injury.

Save all warnings and instructions for future reference.

The term "power tool" in all of the warnings listed below refers to your mains operated (corded) power tool or battery operated (cordless) power tool.

1. **Work area safety**
 - a. **Keep work area clean and well lit.** Cluttered or dark areas invite accidents.
 - b. **Do not operate power tools in explosive atmospheres, such as in the presence of flammable liquids, gases or dust.** Power tools create sparks which may ignite the dust or fumes.
 - c. **Keep children and bystanders away while operating a power tool.** Distractions can cause you to lose control.
2. **Electrical safety**
 - a. **Power tool plugs must match the outlet. Never modify the plug in any way. Do not use any adapter plugs with earthed (grounded) power tools.** Unmodified plugs and matching outlets will reduce risk of electric shock.
 - b. **Avoid body contact with earthed or grounded surfaces such as pipes, radiators, ranges and refrigerators.** There is an increased risk of electric shock if your body is earthed or grounded.
 - c. **Do not expose power tools to rain or wet conditions.** Water entering a power tool will increase the risk of electric shock.
 - d. **Do not abuse the cord. Never use the cord for carrying, pulling or unplugging the power tool. Keep cord away from heat, oil, sharp edges or moving parts.** Damaged or entangled cords increase the risk of electric shock.
 - e. **When operating a power tool outdoors, use an extension cord suitable for outdoor use.** Use of a cord suitable for outdoor use reduces the risk of electric shock.
- f. **If operating a power tool in a damp location is unavoidable, use a residual current device (RCD) protected supply.** Use of an RCD reduces the risk of electric shock.
3. **Personal safety**
 - a. **Stay alert, watch what you are doing and use common sense when operating a power tool. Do not use a power tool while you are tired or under the influence of drugs, alcohol or medication.** A moment of inattention while operating power tools may result in serious personal injury.
 - b. **Use personal protective equipment. Always wear eye protection.** Protective equipment such as dust mask, non-skid safety shoes, hard hat, or hearing protection used for appropriate conditions will reduce personal injuries.
 - c. **Prevent unintentional starting. Ensure the switch is in the off-position before connecting to power source and/or battery pack, picking up or carrying the tool.** Carrying power tools with your finger on the switch or energising power tools that have the switch on invites accidents.
 - d. **Remove any adjusting key or wrench before turning the power tool on.** A wrench or a key left attached to a rotating part of the power tool may result in personal injury.
 - e. **Do not overreach. Keep proper footing and balance at all times.** This enables better control of the power tool in unexpected situations.
 - f. **Dress properly. Do not wear loose clothing or jewellery. Keep your hair, clothing and gloves away from moving parts.** Loose clothes, jewellery or long hair can be caught in moving parts.
 - g. **If devices are provided for the connection of dust extraction and collection facilities, ensure these are connected and properly used.** Use of dust collection can reduce dust-related hazards.
4. **Power tool use and care**
 - a. **Do not force the power tool. Use the correct power tool for your application.** The correct power tool will do the job better and safer at the rate for which it was designed.
 - b. **Do not use the power tool if the switch does not turn it on and off.** Any power tool that cannot be controlled with the switch is dangerous and must be repaired.
 - c. **Disconnect the plug from the power source and/or the battery pack from the power tool before making any adjustments, changing accessories, or storing power tools.** Such preventive safety measures reduce the risk of starting the power tool accidentally.

- d. **Store idle power tools out of the reach of children and do not allow persons unfamiliar with the power tool or these instructions to operate the power tool.** Power tools are dangerous in the hands of untrained users.
- e. **Maintain power tools. Check for misalignment or binding of moving parts, breakage of parts and any other condition that may affect the power tools operation. If damaged, have the power tool repaired before use.** Many accidents are caused by poorly maintained power tools.
- f. **Keep cutting tools sharp and clean.** Properly maintained cutting tools with sharp cutting edges are less likely to bind and are easier to control.
- g. **Use the power tool, accessories and tool bits etc. in accordance with these instructions, taking into account the working conditions and the work to be performed.** Use of the power tool for operations different from those intended could result in a hazardous situation.
5. **Service**
- a. **Have your power tool serviced by a qualified repair person using only identical replacement parts.** This will ensure that the safety of the power tool is maintained.

Additional power tool safety warnings



Warning! Additional safety warnings for mitre saws.

- ◆ Do not use cracked, bent, damaged or deformed saw blades.
- ◆ Replace the table insert when worn.
- ◆ Do not use blades of larger or smaller diameter than recommended. For the proper blade rating refer to the technical data. Use only the blades specified in this manual, complying with EN 847-1.
- ◆ Do not use High Speed Steel (HSS) saw blades.
- ◆ Wear gloves when handling saw blades and rough material (saw blades should be carried in a holder when practicable).
- ◆ Use the dustbag provided when sawing wood.
- ◆ **Hold power tool by insulated gripping surfaces when performing an operation where the cutting accessory may contact hidden wiring or its own cord.** Cutting accessory contacting a "live" wire may make exposed metal parts of the power tool "live" and could give the operator an electric shock
- ◆ **Use clamps or another practical way to secure and support the workpiece to a stable platform.** Holding the work by hand or against your body leaves it unstable and may lead to loss of control.



Warning! Contact with or inhalation of dusts arising from sanding applications may endanger the health of the operator and possible bystanders. Wear a dust mask specifically designed for protection against dust and fumes and ensure that persons within or entering the work area are also protected.

- ◆ Consider using specially designed noise-reduction blades.
- ◆ Select the correct blade for the material to be cut.
- ◆ This mitre saw has been designed for sawing wood, plastic and non-ferrous metal only.
- ◆ Do not operate the machine without the guard in position. Do not operate the machine if the guard does not function or is not maintained properly.
- ◆ Ensure that the arm is securely fixed when performing bevel cuts.
- ◆ Before each cut ensure that the machine is stable.
- ◆ Keep handles dry, clean and free from oil and grease.
- ◆ Keep the surrounding area of the machine well maintained and free of loose materials, e.g. chips and off-cuts.
- ◆ Ensure the machine and the work area are provided with adequate general or localised lighting.
- ◆ Do not allow untrained people to operate this machine.
- ◆ Ensure that the blade is mounted correctly before use. Make sure that the blade rotates in the correct direction. Keep the blade sharp.
- ◆ Ensure the speed marked on the saw blade is at least equal to the speed marked on the saw;
- ◆ The laser fitted must never be exchanged with a different type of laser. Repairs to the laser should be carried out by authorised repair agents or Stanley Fat Max service staff.
- ◆ Disconnect the machine from the mains before carrying out any maintenance or when changing the blade.
- ◆ Never perform any cleaning, maintenance, removal of any off-cuts or other parts of the work piece from the cutting area when the machine is running and the saw head is not in the rest position.
- ◆ When possible, always mount the machine to a bench.
- ◆ Secure the workpiece. A workpiece held with a clamping device or a vice is more secure than when held with the hand.
- ◆ Always firmly clamp the piece to be worked. Do not work with pieces that are too small to clamp, otherwise, the distance of the hands to the rotating saw blade is too small. Always use extra support when sawing long workpieces.
- ◆ Make sure all locking knobs and handles are tight before starting any operation.
- ◆ Never use your saw without the table insert.
- ◆ Never place either hand in the blade area when the saw is connected to the mains supply.

- ◆ Never attempt to stop the machine in motion rapidly by jamming a tool or other means against the blade; serious accidents can be caused unintentionally in this way.
- ◆ Before using or fitting any accessory consult the instruction manual. The improper use of an accessory can cause damage.
- ◆ Do not use any abrasive discs.
- ◆ Raise the blade from the table insert in the workpiece prior to releasing the on/of switch.
- ◆ Do not wedge anything against the fan to hold the motor shaft.
- ◆ The blade guard on your saw will automatically raise when the arm is brought down; it will lower over the blade when the arm is raised. The guard can be raised by hand when installing or removing saw blades or for inspection of the saw. Never raise the blade guard manually unless the machine is switched off.
- ◆ Check periodically that the motor air slots are clean and free of chips.
- ◆ Do not work with material containing asbestos. Asbestos is considered to be carcinogenic.
- ◆ Never make the warning signs on the power tool unrecognisable.
- ◆ Never stand on the power tool. Serious injuries could occur when the power tool tips over or when coming in contact with the saw blade.
- ◆ Do not take hold of the saw blade after working before it has cooled. The saw blade becomes very hot while working.
- ◆ Advance the saw blade against the workpiece only when it is switched on. Otherwise, the danger of kick-back exists when the saw blade catches in the workpiece.
- ◆ The intended use is described in this instruction manual. The use of any accessory or attachment or performance of any operation with this tool other than those recommended in this instruction manual may present a risk of personal injury and/or damage to property.
- ◆ Never place hands near cutting area. Keep hands outside the "No Hands Zone" which includes entire table and is labelled by "No Hands" symbols.
- ◆ To avoid injury from materials being thrown, unplug the saw to avoid accidental starting, and then remove small materials.
- ◆ Before use and after any maintenance the blade guard must be checked to ensure proper function. This test must be performed with the saw switched off and unplugged. The arm must be raised and lowered to ensure the guard covers the blade and the blade does not contact the guard. If the guard fails to operate correctly, have your power tool serviced by a qualified repair agent. Call Stanley Fat Max customer services for you nearest service agent.

Residual risks.

The following risks are inherent to the use of saws: Even with the application of the relevant safety regulations and the implementation of safety devices, certain residual risks can not be avoided. These include:

- ◆ Injuries caused by touching any rotating/moving parts.
- ◆ Impairment of hearing.
- ◆ Risk of accidents caused by the uncovered parts of the rotating saw blade.
- ◆ Risk of injury when changing any parts, blades or accessories.
- ◆ Risk of squeezing fingers when opening the guards.
- ◆ Health hazards caused by breathing dust developed when sawing wood, especially oak, beech and MDF.
- ◆ Injuries caused by prolonged use of a tool. When using any tool for prolonged periods ensure you take regular breaks.

Additional safety instructions for lasers

This laser complies with class 1M according to IEC 60825-1:2007. Do not replace a laser diode with a different type. If the laser is damaged, have the laser repaired by an authorised repair agent. Do not use the laser for any purpose other than projecting laser lines.

- ◆ Never look into the laser beam directly and intentionally.
- ◆ Do not use optical tools to view the laser beam.
- ◆ Do not set up the tool where the laser beam can cross any person at head height.
- ◆ Do not let children come near the laser.

Warning! Avoid direct eye contact. Laser radiated when laser guide is turned on. Avoid direct eye contact. Always unplug the mitre saw from power source before making any adjustment.

- ◆ A laser pointer is not a toy and should not come into hands of children. Misuse of this appliance can lead to irreparable eye injuries.
- ◆ Any adjustment to increase the laser power is forbidden. Any liability for damages as a result of not following these safety instructions will be rejected.
- ◆ When using the laser pointer, do not point the laser beam towards people and/or reflecting surfaces. Even a laser beam of lower intensity may cause eye damage. Therefore, do not look directly into the laser beam.
- ◆ The laser pointer includes no servicing components. Do not open the housing otherwise the guarantee is void.

Safety of others

- ◆ This appliance is not intended for use by persons (including children) with reduced physical, sensory or mental capabilities, or lack of experience and knowledge, unless they have been given supervision or instruction concerning use of the appliance by a person responsible for their safety.

- ◆ Children should be supervised to ensure that they do not play with the appliance.

Vibration

The declared vibration emission values stated in the technical data and the declaration of conformity have been measured in accordance with a standard test method provided by EN 60745 and may be used for comparing one tool with another. The declared vibration emission value may also be used in a preliminary assessment of exposure.

Warning! The vibration emission value during actual use of the power tool can differ from the declared value depending on the ways in which the tool is used. The vibration level may increase above the level stated.

When assessing vibration exposure to determine safety measures required by 2002/44/EC to protect persons regularly using power tools in employment, an estimation of vibration exposure should consider, the actual conditions of use and the way the tool is used, including taking account of all parts of the operating cycle such as the times when the tool is switched off and when it is running idle in addition to the trigger time.

Labels on tool

The following pictograms are shown on the tool:



Warning! To reduce the risk of injury, the user must read the instruction manual.



Wear safety glasses or goggles.



Wear ear protection.



Wear a dust mask.



This product is not to be used by children under 16.



No Hands Zone - Keep fingers and arms away from rotational saw blades.



Wear gloves when handling saw blades.



Warning! Laser radiation.



Do not look into the laser beam.



Do not view the laser beam directly with optical instruments.



Refer to the laser product characteristics.

Electrical safety



This tool is double insulated; therefore no earth wire is required. Always check that the power supply corresponds to the voltage on the rating plate.

- ◆ If the supply cord is damaged, it must be replaced by the manufacturer or an authorised Stanley Fat Max Service Centre in order to avoid a hazard.

Voltage drops

Inrush currents cause short-time voltage drops. Under unfavourable power supply conditions, other equipment may be affected. If the system impedance of the power supply is lower than 0.34 Ω, disturbances are unlikely to occur.

Using an extension cable

- ◆ Always use an approved extension cable suitable for the power input of this tool (see technical data). Before use, inspect the extension cable for signs of damage, wear and ageing. Replace the extension cable if damaged or defective. When using a cable reel, always unwind the cable completely. Use of an extension cable not suitable for the power input of the tool or which is damaged or defective may result in a risk of fire and electric shock.

Features

This tool includes some or all of the following features.

1. Laser on/off switch
2. Main operating handle
3. On/off switch
4. Motor housing
5. Moveable lower guard
6. Table extension material stop (right)
7. Table extension (right)
8. Kerf plate
9. Mitre clamp
10. Mitre lock knob
11. Mitre detent lever
12. Mitre position adjustment pointer
13. Mitre scale
14. Rotating table
15. Bench mounting holes
16. Clamp locating mounts
17. Table extension (left)
18. Table extension material stop (left)
19. Table extension securing knob
20. High sliding fence clamp
21. Left-hand fence
22. Left-hand high sliding fence
23. 33.9° bevel pin
24. Rear carry handle
25. Saw dust outlet
26. Metal upper guard
27. Front carry handle
28. Removable brush box
29. Carriage
30. Bevel lock handle
31. Bevel scale
32. Right-hand fence
33. Laser
34. Saw blade
35. Spindle lock button
36. Saw arm release lever

Fig. R

53. Clamp

Assembly

Warning! Before assembly, make sure that the tool is switched off and unplugged.

Note: This tool is accurately adjusted before shipping from the factory. Check the following accuracy and readjust them if necessary in order to obtain the best results in operation

Laser beam

The laser beam alignment is set at manufacturing source and is not user adjustable.

Mitre angle adjustment

The sliding compound mitre saw scale can be easily read showing mitre angles from 0° to 47° to the left and the right. The most common angle cut setting slots have positive stops, permitting fast adjustments to the required position. Follow the process below for quickest and most accurate adjustments.

Mitre clamp (fig. B)

The mitre clamp (9) allows the saw to be set to specific angles other than the preset angles of 0°, 15°, 22.5°, 31.6°, and 47° which are set using the mitre detent lever (11).

Adjusting the bevel stops at 90° and 45° (fig. C - F)

- ◆ Loosen the bevel lock handle (30) and move the cutting head all the way to the right and tighten the bevel lock handle.
- ◆ Use a square to set the blade at 90° to the table (fig. D).
- ◆ If an adjustment is necessary, loosen the lock nut (41) and adjust the bolt (40) with the wrench so that the blade is 90° to the table.
- ◆ Tighten the lock nut (41).
- ◆ Align the bevel indicator (39) with the 0° mark by adjusting the screw (38).

When adjusting the 45° stop, make sure that the left-hand high sliding fence (22) is adjusted so that the cutting head can be moved to the 45° position (fig. E).

- ◆ Release the high sliding fence clamp (20) and move the high sliding fence (22) away from the blade.
- ◆ Tighten the high sliding fence clamp (20).
- ◆ Pull out the 33.9° bevel pin (23) and follow the same procedures for the 90° but move the cutting head to the left and use the lock nut (43) and adjustment bolt (42).

Adjusting the fence (fig. G - H)

- ◆ Lower the cutting head and push in the lock pin (46). Make sure that the table is in 0° mitre position.
- ◆ Place a combination square against the left-hand fence (21) and next to the saw blade (34) (fig. G).
- ◆ If the blade does not contact the square along its length, loosen the three screws (44) (fig. H) and adjust the fence.
- ◆ Tighten the three screws (44).

Bench mounting (fig. I)

Note: We highly recommend that you bolt this mitre saw securely to a work bench to gain the maximum stability of your machine. Make sure that the machine is fixed to a bench whenever possible.

- ◆ Locate and mark the four bolt holes on the bench.
- ◆ Drill the bench with an Ø10 mm drill bit.
- ◆ Bolt the mitre saw onto the bench with bolts, washers and nuts.

Note: These fasteners are not supplied with the tool.

Use

- ◆ Place your hands no closer than 150 mm from the blade.
- ◆ Hold the workpiece tightly to the table and the fence when cutting. Keep your hands in position until the switch has been released and the blade has completely stopped.
- ◆ Always make dry runs (without power) before finish cuts so that you can check the path of the blade.
- ◆ Do not cross your hands.
- ◆ Keep both feet firmly on the floor and maintain proper balance.
- ◆ As you move the saw arm left and right, follow it and stand slightly to the side of the saw blade.
- ◆ Sight through the guard louvres when following a pencil line.

Warning! Always fit a dust extraction device when cutting wood. A dust bag is provided. Fit the dust bag by squeezing the metal clamps together on the opening of the dust bag then placing it over the saw dust outlet (25) releasing the clamps will then allow the dust bag to grip the saw dust outlet tightly.

Warning! Make sure that the workpiece is securely held in place with the clamp before any cutting operation. The minimum size of workpiece that can be used is (L) 150mm X (W) 50mm X (H) 3mm. Severe personal injury can occur if the workpiece is not secured.

Basic pullover mitre saw operations (fig. A, H & R)

- ◆ Always use the clamp (53) to hold the workpiece firmly. Two holes (45 - fig. H) and (16 - fig. A) are provided for the clamp (53 fig. R). Ensure that the clamp (53) is pushed firmly into the retaining hole before tightening the clamp on the workpiece

Warning! Make sure that the workpiece is securely held in place with the clamp before any cutting operation. Severe personal injury can occur if the workpiece is not secured.

- ◆ Always position the workpiece against the fence. Any piece that is bowed or warped and cannot be held flat on the table or against fence may trap the blade and should not be used.

Pullover cut (fig. I & J)

Warning! Never pull the cutting head assembly and rotating blade toward you during the cut. The blade may try to climb up on the top of the workpiece, causing the cutting head assembly and spinning blade to kick back. Never lower the rotating saw blade down before pulling the cutting head to the front of the saw.

- ◆ Unlock the carriage (29) with the lock knob (48) and allow the cutting head assembly to move freely (fig. J).
- ◆ Move the cutting head to the required mitre angle and bevel angle in accordance with the mitre cut and bevel cut procedures.

- ◆ Hold the main operating handle (2) and pull the carriage (29) forward until the centre of the saw blade is over the front of the workpiece.
- ◆ Operate the on/off switch (3) and press the saw arm release lever (36) to lower the cutting head.
- ◆ When the saw reaches full speed, push the main operating handle (2) down slowly, cutting through the leading edge of the workpiece.
- ◆ Slowly move the main operating handle (2) toward the fence to complete the cut.
- ◆ Release the on/off switch (3) and allow the blade to stop before allowing the cutting head to rise.

Chop cut

- ◆ Slide the cutting head to the rear position as far as it will go, and lock the carriage (29) with the lock knob (48).
- ◆ Operate the on/off switch (3) and press the saw arm release lever (36) to lower the cutting head.
- ◆ When the saw reaches full speed, push the main operating handle (2) down slowly, cutting through the workpiece.
- ◆ Slowly move the main operating handle (2) toward the fence to complete the cut.
- ◆ Release the on/off switch (3) and allow the blade to stop before allowing the cutting head to rise.

Mitre cut

- ◆ Switch the laser on/off switch (1) to on.
- ◆ Loosen the mitre detent lever (11) and move the table to the required angle. There are preset stops at 0°, 15°, 22.5°, 31.6°, and 45°. Tighten the mitre detent lever (11).
- ◆ For any other angle use the mitre clamp (9) (fig. B) to set the mitre to the required angle.
- ◆ Operate the on/off switch (3), then press the saw arm release lever (36) and lower the cutting head.
- ◆ When the saw reaches full speed, push the main operating handle (2) down slowly, cutting through the workpiece.
- ◆ Slowly move the main operating handle (2) toward the fence to complete the cut.
- ◆ Release the on/off switch (3) and allow the blade to stop before allowing the cutting head to rise.

Operating the high sliding fence for all bevel and compound mitre cuts

- ◆ The moveable part of the left side of the fence can be adjusted to provide maximum support of the work piece near the blade, while allowing the saw to bevel to a full 47° left. The sliding distance is limited by stops in both directions.

Adjusting the fence (fig. E)

- ◆ Loosen the high sliding fence clamp (20) and slide the fence to the left.
- ◆ Make a dry run with the saw switched off and check for clearance.

- ◆ Adjust the fence to be as close to the blade as practical to provide maximum work piece support, without interfering with the up and down movement of the arm.
- ◆ Tighten the high sliding fence clamp (20) to secure the fence in place.

Warning! The guide groove can become clogged with sawdust. Use a stick or low pressure air to clear the guide groove.

Bevel cut

- ◆ Make sure that the high sliding fence is adjusted to the correct orientation before adjusting the bevel angle.

Note: The saw is fitted with a special 33.9° bevel pin (23) for special crown moulding.

- ◆ Loosen the bevel lock handle (30) (fig. F) and move the cutting head to the required angle. Tighten the bevel lock handle (30).
- ◆ Operate the on/off switch, then press the release lever (36) when the saw reaches full speed, push the main operating handle (2) down slowly, cutting through the workpiece.
- ◆ When the saw reaches full speed, push the main operating handle (2) down slowly, cutting through the leading edge of the workpiece.
- ◆ Slowly move the main operating handle (2) toward the fence to complete the cut.
- ◆ Release the on/off switch (3) and allow the blade to stop before allowing the cutting head to rise.
- ◆ Make sure that the arm is securely locked when bevelling.

Compound cut

- ◆ Make sure that the high sliding fence is adjusted to the correct orientation before adjusting the bevel angle to make a compound cut.

A compound cut is a combination of mitre cut and bevel cut.

- ◆ Switch the laser on/off switch (1) to on.
- ◆ Refer to the above procedures to perform this cut.
- ◆ When the saw reaches full speed, push the main operating handle (2) down slowly, cutting through the leading edge of the workpiece.
- ◆ Slowly move the main operating handle (2) toward the fence to complete the cut.
- ◆ Release the on/off switch (3) and allow the blade to stop before allowing the cutting head to rise.

Base moulding cut

Base moulding can be cut vertical against the fence or flat on the table.

- ◆ Refer to the following table:

Settings		Vertical position (back of moulding is against the fence)		Horizontal position (back of moulding is flat on the table)	
Bevel angle		0 °		45 °	
Moulding position		Left side	Right side	Left side	Right side
Inside corner	Mitre angle	Left at 45 °	Right at 45 °	0 °	0 °
	Moulding position	Bottom against table	Bottom against table	Top against fence	Bottom against fence
	Finished side	Keep left side of cut	Keep right side of cut	Keep left side of cut	Keep left side of cut

Settings		Vertical position (back of moulding is against the fence)		Horizontal position (back of moulding is flat on the table)	
Bevel angle		0 °		45 °	
Outside corner	Mitre angle	Left at 45 °	Right at 45 °	0 °	0 °
	Moulding position	Bottom against table	Bottom against table	Top against fence	Bottom against fence
	Finished side	Keep left side of cut	Keep right side of cut	Keep right side of cut	Keep right side of cut

Crown moulding cut (fig. L)

Crown moulding can only be cut flat on the table with this mitre saw.

- ◆ This mitre saw has special mitre stops on 31.6° left and right and a bevel stop of 33.9° for special crown moulding, i.e. 52° between the back of the moulding and the top flat surface that fits against the ceiling; 38° between the back of the moulding and the bottom flat surface that fits against the wall.
- ◆ Refer to the following table to make this crown moulding cut:

Settings		Left side	Right side
Inside corner	Mitre angle	Right 31.6 °	Left 31.6 °
	Bevel angle	33.9 °	33.9 °
	Moulding position	Top against fence	Bottom against fence
	Finished side	Keep left side of cut	Keep left side of cut
Outside corner	Mitre angle	Right 31.6 °	Left 31.6 °
	Bevel angle	33.9 °	33.9 °
	Moulding position	Bottom against fence	Top against fence
	Finished side	Keep right side of cut	Keep right side of cut

Note: These special stops can not be used with 45° crown moulding.

Note: Since most rooms do not have angles of exactly 90°, fine tuning is needed, always make a test cut to confirm the correct angles.

Setting the cutting depth (fig. M)

The depth of cut can be preset for even and repetitive shallow cuts.

- ◆ Adjust the cutting head down until the teeth of the blade are at the required depth of cut.
- ◆ While holding the upper arm in position, turn the stop knob (47) until it touches the stop plate (49).
- ◆ Check the blade depth by moving the cutting head front to back through the full motion of a typical cut along the control arm.

Carrying the tool (fig. N)

- ◆ Loosen the mitre detent lever (11) (fig. B) and turn the table all the way to the right. Lock the table at the 45° mitre angle.
- ◆ Pull the cutting head to the front of the saw and lock the carriage with the lock knob (48) (fig. J).
- ◆ Lower the cutting head and push in the lock pin (46) (fig. H).
- ◆ Carry the mitre saw with the front and the rear carrying handles (24, 27).

Warning! Do not carry the machine by the guard.

Blade and tooth type

Material		Tooth type	
		600 ~ 100T	24 ~ 100T
		TCG	ATB
Wood	Lumber	•	•
	Plywood	•	•
	Hardwood	•	•
	Chipboard	•	•
Plastic	PVC	•	
	ABS	•	
	Acrylic	•	
	PC	•	
	PS	•	
Non-ferrous metal	Aluminium	•	
	Copper	•	

Your mitre saw has been supplied with a negative rake saw blade. It is advisable to use a negative rake saw blade.

- ◆ **TCG type** - For cutting aluminium sheets, tubing extrusions and other non-ferrous metals such as copper, brass.
- ◆ **ATB type** - For general cutting and trimming of wood, plywood, and sizing pressboard, hardboard, and particle board, when a neat cut is needed.

Always use a negative rake blade when cutting non-ferrous metals.

Warning! Do not use any blade that requires a spacer or spindle ring to fit. Only use blades as specified in this manual.

Changing blades (fig.O - Q)

Warning! To avoid injury from accidental starting, always remove the power plug from the power source before changing the blades. Use correctly sharpened saw blades. Observe the maximum speed and tooth type marked on the saw blade. Only use Stanley Fat Max recommended blades. To replace the saw blade (34), proceed as follows:

- ◆ Press the saw arm release lever (36) and rotate the moveable lower guard counter clockwise and clear of the blade. Use one hand to hold the guard in place (fig. O).
- ◆ Using a screwdriver, loosen but do not remove the screw (50). Do not remove the screw completely as this will make re-assembly difficult.
- ◆ Using a screwdriver, loosen but do not remove the screw (51) until there is movement in the metal guard plate. Do not remove the screw completely as this will make re-assembly difficult.
- ◆ Move the metal upper guard plate counter clockwise (fig. P). This will give you access to the spindle bolt (52) that attaches the saw blade (34) to the mitre saw.
- ◆ Press and hold the spindle lock button (35) on the motor housing, to lock the saw blade (34) and prevent it from rotating.
- ◆ Using the supplied blade spanner, turn the spindle bolt (52) in a clockwise direction to remove the bolt and the saw blade (34).
- ◆ Fit a replacement blade, make sure that the teeth are pointing downward and the direction marking on the blade is the same as that on the mitre saws guard (clockwise) (fig. P).
- ◆ Loosely fit the spindle bolt (52) by hand (turn counter clockwise).
- ◆ Press and hold the spindle lock button (35) and use the blade spanner to tighten the spindle bolt (52) until the blade is secure.
- ◆ Replace the metal upper guard (26) into its original position and tighten the two screws (50 and 51).
- ◆ Allow the moveable lower guard (5) to return to its original position covering the blade.

Warning! Never press the spindle lock while the blade is rotating. Be sure to hold the guard bracket down and firmly tighten the guard bracket screw after installing the blade.

Warning! The guard bracket must be returned to its original position and the screw tightened before activating the saw. Failure to do so may allow the guard to contact the spinning saw blade resulting in damage to the saw and severe personal injury.

Accessories

The performance of your tool depends on the accessory used. Stanley Fat Max accessories are engineered to high quality standards and designed to enhance the performance of your tool. By using these accessories you will get the very best from your tool.

Maintenance

Your tool has been designed to operate over a long period of time with a minimum of maintenance. Continuous satisfactory operation depends upon proper tool care and regular cleaning.

- ◆ Regularly clean the ventilation slots with a clean, dry paint brush.
- ◆ To clean the tool, use only mild soap and a damp cloth. Never let any liquid get inside the tool and never immerse any part of the tool into liquid.

Warning! Before carrying out any maintenance, make sure that the tool is switched off and unplugged.

Mains plug replacement (U.K. & Ireland only)

If a new mains plug needs to be fitted:

- ◆ Safely dispose of the old plug.
- ◆ Connect the brown lead to the live terminal in the new plug.
- ◆ Connect the blue lead to the neutral terminal.

Warning! No connection is to be made to the earth terminal. Follow the fitting instructions supplied with good quality plugs. Recommended fuse: 13 A.

Protecting the environment



Separate collection. This product must not be disposed of with normal household waste.

Should you find one day that your Stanley Fat Max product needs replacement, or if it is of no further use to you, do not dispose of it with household waste. Make this product available for separate collection.



Separate collection of used products and packaging allows materials to be recycled and used again. Re-use of recycled materials helps prevent environmental pollution and reduces the demand for raw materials.

Local regulations may provide for separate collection of electrical products from the household, at municipal waste sites or by the retailer when you purchase a new product.

Stanley Europe provides a facility for the collection and recycling of Stanley Fat Max products once they have reached the end of their working life. To take advantage of this service please return your product to any authorised repair agent who will collect them on our behalf.

You can check the location of your nearest authorised repair agent by contacting your local Stanley Europe office at the address indicated in this manual. Alternatively, a list of authorised Stanley Europe repair agents and full details of our after-sales service and contacts are available on the Internet at: www.2helpU.com

Technical data

		FME720 (Type 1)
Voltage	V _{ac}	230
Power input	W	2000
No-load speed	min ⁻¹	4,800
Blade diameter	mm	255
Blade bore	mm	30
Blade body thickness	mm	1.8
max cross-cut capacity 90°	mm	305
max mitre capacity 45°	mm	203
max depth of cut 90°	mm	92
max depth of bevel cross-cut	mm	41
Mitre (max positions)	left	47°
	right	47°
Bevel (max positions)	left	47°
	right	0°
Weight	kg	22

Cutting capacities	
Max cross cut x depth of cut	92 mm x 305 mm
Max bevel 47°	41 mm x 305 mm
Max mitre 47°	92 mm x 203 mm
Max capacity at 47° x 47° compound	41 mm x 203 mm

L_{pA} (sound pressure) 95 dB(A), Uncertainty (K) 3 dB(A)
L_{WA} (sound power) 108 dB(A), Uncertainty (K) 3 dB(A)
Vibration total values (triax vector sum) according to EN 61029:
Vibration emission value (a _h) 2.78 m/s ² , uncertainty (K) 1.5 m/s ²

EC declaration of conformity
MACHINERY DIRECTIVE



FME720

Stanley Europe declares that these products described under "technical data" are in compliance with: 2006/42/EC, EN 61029-1, EN 61029-2-9

These products also comply with Directive 2004/108/EC and 2011/65/EU. For more information, please contact Stanley Europe at the following address or refer to the back of the manual.

The undersigned is responsible for compilation of the technical file and makes this declaration on behalf of Stanley Europe.

Kevin Hewitt
Vice-President Global Engineering
Stanley Europe, Egide Walschaertsstraat14-18,
2800 Mechelen, Belgium
25/09/2019

Guarantee

StanleyEurope is confident of the quality of its products and offers an outstanding guarantee for professional users of the product. This guarantee statement is in addition to and in no way prejudices your contractual rights as a private non-professional user. The guarantee is valid within the territories of the Member States of the European Union and the European Free Trade Area.

ONE-YEAR FULL WARRANTY

If your Stanley Fat Max product becomes defective due to faulty materials or workmanship within 12 months from the date of purchase, Stanley Europe guarantees to replace all defective parts free of charge or – at our discretion – replace the unit free of charge provided that:

- ◆ The product has not been misused and has been used in accordance with the instruction manual.
- ◆ The product has been subject to fair wear and tear;
- ◆ Repairs have not been attempted by unauthorised persons;

- ◆ Proof of purchase is produced.
- ◆ The Stanley Fat Max product is returned complete with all original components

If you wish to make a claim, contact your seller or check the location of your nearest authorised Stanley Fat Max repair agent in the Stanley Fat Max catalogue or contact your local Stanley office at the address indicated in this manual. A list of authorised Stanley Fat Max repair agents and full details of our after sales service is available on the internet at:
www.stanley.eu/3

Сфера застосування

Розсувна комбінована торцювальна пилка виробництва Stanley Fat Max призначена лише для розпилу деревини, пластмаси і кольорових металів. Цей пристрій призначений для професійного використання, а також для приватних непрофесійних користувачів.

Інструкції з техніки безпеки

Загальні правила безпеки для електричного інструмента



Увага! Прочитайте всі попередження та інструкції. Невиконання наведених нижче попереджень та інструкцій може призвести до ураження електричним струмом, пожежі та/або серйозних травм.

Збережіть всі попередження та інструкції для використання в майбутньому. Термін «електричний інструмент» в усіх попередженнях, перерахованих нижче, стосується використовуваних вами інструментів, що працюють від мережі енергоспоживання (з використанням електричного кабелю) або акумуляторів (без кабелю).

1. Безпека робочої зони

- a. **Тримайте робочу зону чистою та добре освітленою.** Невпорядковані й темні робочі зони збільшують імовірність нещасного випадку.
- b. **Не використовуйте електричні інструменти у вибухонебезпечній атмосфері, наприклад у присутності займистих рідин, газів та пилу.** Електричні інструменти створюють іскри, що можуть запалити пил або випаровування.
- c. **Тримайте дітей та сторонніх подалі під час використання інструмента.** Відвернення уваги може призвести до втрати контролю.

2. Електрична безпека

- a. **Вилка електричного інструмента має відповідати розетці. Ніколи жодним чином не змінюйте вилку. Не використовуйте адаптери з заземленими електричними інструментами.** Немодифіковані вилки та розетки, що відповідають їм, зменшують ризик ураження електричним струмом.
- b. **Уникайте контакту тіла із заземленими поверхнями, такими як труби, радіатори, плити та холодильники.** Якщо ваше тіло заземлене, збільшується ризик ураження електричним струмом.
- c. **Не залишайте електричні інструменти під дощем або за умов підвищеної вологості.** Вода, що потрапляє в електричний інструмент, підвищує ризик ураження електричним струмом.

- d. **Не використовуйте кабель живлення не за призначенням. Ніколи не переносьте, не тягніть та не відключайте електричний інструмент від розетки живлення за допомогою шнура. Тримайте шнур подалі від високих температур, мастила, гострих предметів та рухомих деталей.** Пошкоджені або перекручені шнури підвищують ризик ураження електричним струмом.
- e. **Під час експлуатації електричного інструмента на вулиці використовуйте подовжувальний шнур, що призначений для використання поза приміщеннями.** Використання шнура, що призначений для використання поза приміщенням, знижує ризик ураження електричним струмом.
- f. **Якщо неможливо уникнути використання електричного інструмента за умов підвищеної вологості, використовуйте джерело живлення, захищене пристроєм з керуванням диференційним струмом (RCD).** Використання RCD знижує ризик ураження електричним струмом.

3. Особиста безпека

- a. **Будьте в стані готовності, дивіться, що ви робите, та будьте розсудливі, працюючи з електричним інструментом. Не використовуйте електричний інструмент, коли ви втомлені або знаходитесь під впливом наркотичних речовин, алкоголю або ліків.** Втрата уваги під час роботи з електричним інструментами може призвести до серйозних травм.
- b. **Використовуйте особисті засоби безпеки. Завжди використовуйте засоби захисту очей.** Засоби безпеки, такі як протипилова маска, неслизькі безпечні черевики, захисний шолом та засоби захисту слухового апарату, які використані для відповідних умов, зменшують імовірність особистих травм.
- c. **Уникайте випадкового запуску. Переконайтесь в тому, що перемикач знаходиться в позиції Вимк., перш ніж підключати інструмент до джерела живлення та/або акумулятора, переміщувати або переносити.** Якщо ви переносите інструмент, тримаючи палець на перемикачі, або підключаєте живлення з перемикачем в позиції Увімк., це може призвести до нещасного випадку.
- d. **Зніміть всі налаштувальні ключі або гайкові ключі перед вмиканням електричного інструмента.** Гайковий ключ, що залишився прикріпленим до якоїсь деталі електричного пристрою, що обертається, може призвести до травм.
- e. **Не перенапружуйтеся. Завжди утримуйте правильну постановку ніг і рівновагу.** Це дає вам змогу краще контролювати інструмент в непередбачуваних ситуаціях.

- f. **Вдягайте відповідний одяг. Не вдягайте вільний одяг або прикраси. Тримайте ваше волосся, одяг та рукавички подалі від рухомих деталей.** Вільний одяг, прикраси або довге волосся можуть зачепитися за рухомі деталі.
- g. **Якщо передбачені пристрої для підключення до засобів виділення та збирання пилу, переконайтеся, що вони правильно підключені та використовуються.** Використання таких пристроїв зменшує ризик виникнення небезпечних ситуацій, що пов'язані з потраплянням пилу.
4. **Використання електричного інструмента та догляд за ним**
- a. **Не застосовуйте надмірні зусилля під час роботи з інструментом. Використовуйте електричний інструмент, який відповідає завданню, що виконується.** Правильно обраний інструмент виконає завдання краще та безпечніше за умов, для яких він був розроблений.
- b. **Не використовуйте інструмент, вмикач якого не вмикає та не вимикає його.** Будь-який електричний інструмент, який не може управлятися вмикачем, є небезпечним і має бути відремонтований.
- c. **Відключіть вилку від джерела живлення та/або зніміть акумуляторний блок з електричного інструмента перед тим, як робити будь-які налаштування, змінювати додаткове обладнання чи зберігати електричні інструменти.** Ці профілактичні заходи зменшують ризик випадкового запуску електричного інструмента.
- d. **Зберігайте вимкнені електричні інструменти подалі від дітей та не дозволяйте особам, що не знайомі з електричним інструментом або цими інструкціями, використовувати електричний інструмент.** Електричні інструменти є небезпечними, якщо вони використовуються некваліфікованими користувачами.
- e. **Технічне обслуговування електричних інструментів. Перевіряйте несумісність або заїдання рухомих деталей, наявність ушкоджених частин та інших умов, що можуть впливати на роботу електричного інструмента. Якщо є пошкодження, відремонтуйте електричний інструмент перед використанням.** Багато нещасних випадків є результатом того, що інструмент не пройшов відповідного технічного обслуговування.
- f. **Тримайте різальні інструменти гострими та чистими.** Правильно доглянуті різальні інструменти з гострими різальними кромками мають меншу ймовірність заїдання, та ними легше керувати.

- g. **Використовуйте електричний інструмент, приладдя та деталі інструмента тощо у відповідності до цих інструкцій, зважаючи на умови використання та роботу, яка має бути виконана.** Використання електричних інструментів не за призначенням може призвести до виникнення небезпечних ситуацій.

5. Обслуговування

- a. **Передавайте електричний інструмент для обслуговування кваліфікованим спеціалістам з ремонту та використовуйте тільки ідентичні замінні деталі.** Це забезпечить безпеку електричного пристрою.

Додаткові правила безпеки для електричного інструмента



Увага! Додаткові попередження з техніки безпеки для торцювальних пилок.

- ◆ Не використовуйте тріснуті, вигнуті, пошкоджені або деформовані пильні диски.
- ◆ Замініть вставку для столу при зносі.
- ◆ Не використовуйте пильні диски більшого або меншого діаметру, ніж рекомендовано. Зверніться до технічних даних, щоб дізнатися, який диск вам потрібен. Використовуйте лише диски, що вказані в цьому посібнику та відповідають стандарту EN 847-1.
- ◆ Не використовуйте пильні диски зі швидкорізальної сталі (HSS).
- ◆ При роботі з пильними дисками і грубим матеріалом надягайте рукавиці (коли це можливо, пильні диски слід носити в тримачі).
- ◆ При розпилюванні деревини використовуйте пилозбірник з комплекту поставки.
- ◆ **Тримайте інструмент за ізольовані поверхні під час виконання операцій, коли різальне приладдя може торкнутися прихованої проводки або власного кабелю.** У разі контакту різального приладдя з дротом під напругою може з'явитися напруга в металевих деталях інструмента, що може призвести до ураження оператора електричним струмом
- ◆ **Використовуйте струбцини або інший спосіб закріплення деталі, що обробляється, на стійкій платформі.** Утримування заготовки в руці та притискання її до тіла робить її нестабільною та може призвести до втрати контролю.



Увага! Вдихання пилу, що утворюється при шліфуванні може бути небезпечним для здоров'я оператора та навіть спостерігачів. Необхідно використовувати протипилову маску, яка призначена спеціально для захисту від пилу та випаровувань, та переконайтесь, що особи, які знаходяться в робочій зоні, також використовують засоби захисту.

- ◆ Пропонується використовувати спеціальні нешумні пильні диски.
- ◆ Виберіть диск, що підходить для різання матеріалу.
- ◆ Ця торцювальна пилка призначена лише для розпилу деревини, пластмаси і кольорових металів.
- ◆ Не використовуйте пристрій без встановленого захисного кожуха. Не використовуйте пристрій, якщо захисний кожух не функціонує або не обслуговується належним чином.
- ◆ Переконайтесь, що важіль фіксації кута нахилу надійно зафіксований.
- ◆ Перед кожним розпилком необхідно переконатися у надійній фіксації пристрою.
- ◆ Всі ручки інструменту повинні бути сухими, чистими та без залишків мастила.
- ◆ Тримайте пристрій в чистоті і не допускайте попадання в нього сипучих матеріалів, наприклад, стружки і обрізків.
- ◆ Переконайтесь, що пристрій і робоча зона оснащені відповідним загальним або локальним освітленням.
- ◆ Забороняється допускати до роботи з пристроєм непідготовлених осіб.
- ◆ Перед використанням переконайтесь, що пильне полотно встановлено вірно. Переконайтесь, що пильний диск обертається у потрібному напрямку. Пильне полотно має бути гострим.
- ◆ Переконайтесь, що швидкість, зазначена на пильному диску, як мінімум дорівнює швидкості, зазначеній на пилці.
- ◆ Заборонено замінювати встановлений лазер іншим типом лазера. Ремонт лазера повинні виконувати офіційні сервісні центри або сервісні фахівці Stanley Fat Max.
- ◆ Перед виконанням обслуговування інструменту або заміни диску відключіть силовий кабель від мережі.
- ◆ Ніколи не здійснюйте очищення, технічне обслуговування, видалення обрізків або інших частин заготовки із зони різання, коли пристрій працює і ріжуча головка не знаходиться в неробочому положенні.
- ◆ За можливості закріплюйте інструмент на верстаку.
- ◆ Фіксуйте заготовку. Заготовка, що утримується за допомогою затискного пристрою або тисків, більш надійна, ніж заготовка, що утримується рукою.
- ◆ Завжди надійно затискайте оброблювану деталь. Не працюйте з деталями, які занадто малі для затискання, інакше відстань між руками і пильним диском, що обертається, буде занадто мала. При розпилюванні довгих заготовок завжди використовуйте додаткову опору.
- ◆ Перед виконанням будь-якої роботи перевірте, щоб були затягнені всі фіксуючі ручки і рукоятки.
- ◆ Ніколи не використовуйте пилку без вставки для столу.
- ◆ Ніколи не тримайте руки на шляху пильного диску, коли пилка підключена до електричної мережі.
- ◆ Ніколи не зупиняйте рух двигуна інструменту, щоб будь-яким чином протидіяти вільному обертанню диска, це може випадково призвести до серйозних нещасних випадків.
- ◆ Перед використанням або встановленням будь-якого приладдя, вивчіть відповідне керівництво з експлуатації. Невірне використання приладдя може призвести до пошкодження інструменту.
- ◆ Не використовуйте абразивні диски.
- ◆ Перш ніж відпустити перемикач, витягніть диск зі вставки столу в заготовці.
- ◆ Ніколи нічого не вставляйте між лопатками вентилятора, щоб зупинити вал двигуна.
- ◆ Захисний кожух диска автоматично піднімається при опусканні важелю і опускається, закриваючи диск, якщо важіль піднімається. Кожух можна підняти вручну для заміни дисків або для огляду пилки. Ніколи не піднімайте захисний кожух диска вручну, якщо пристрій не вимкнено.
- ◆ Періодично оглядайте вентиляційні отвори двигуна, вони повинні бути чистими і без тирси.
- ◆ Не працюйте з матеріалом, що містить азбест. Азбест вважається канцерогенним.
- ◆ Ніколи не допускайте, щоб попереджувальні знаки на електричному інструменті було неможливо розпізнати.
- ◆ Ніколи не вставляйте на електричний інструмент. При перекиданні електричного інструменту або при контакті з пильним диском можливі важкі травми.
- ◆ Не торкайтесь до пильного диска після роботи до його охолодження. Під час використання пильний диск надмірно нагрівається.
- ◆ Просувайте пильний диск вздовж заготовки, лише коли його увімкнено. В іншому випадку існує небезпека віддачі, якщо пильний диск зачіпається за заготовку.
- ◆ Використання за призначенням наведено в цій інструкції з експлуатації. Використання будь-якого приладдя чи додаткового обладнання або виконання будь-яких дій з інструментом, що суперечать рекомендаціям цього посібника, може призвести до

ризиків травмування людини та/або пошкодження майна.

- ◆ Ніколи не розташовуйте руки біля ріжучих поверхонь. Тримайте руки поза «зоною, забороненою для рук», в яку входить весь стіл і що позначена символами «Зона, заборонена для рук».
- ◆ Щоб уникнути травм від матеріалів, що викидаються, відключіть силовий кабель, щоб уникнути випадкового запуску, а потім видаліть дрібні матеріали.
- ◆ Перед використанням і після будь-якого технічного обслуговування необхідно перевірити працездатність захисного кожуха диска. Дану перевірку слід проводити, коли пилка вимкнена і відключена від мережі електроживлення. Підніміть і опустіть важіль, щоб переконатися, що кожух закриває диск, але не стикається з ним. Якщо захисний кожух не працює належним чином, зверніться до сервісного центру для ремонту електричного інструменту. Зателефонуйте до служби підтримки клієнтів Stanley Fat Max, щоб зв'язатися з найближчим сервісним центром.

Залишкові ризики.

Наступні ризики можуть залишитися при використанні пилок:

Незважаючи на виконання всіх відповідних правил техніки безпеки та використання захисних пристроїв, неможливо уникнути деяких залишкових ризиків. Сюди належать:

- ◆ Травми через контакт з деталями, що рухаються/обертаються.
- ◆ Порушення слуху.
- ◆ Ризик нещасного випадку, викликаний незакритими деталями пильного диска, що обертається.
- ◆ Ризик травми при заміні деталей, дисків або аксесуарів.
- ◆ Ризик затиснення пальців при відкритті захисних кожухів.
- ◆ небезпека для здоров'я через вдихання пилу, що утворюється при розпилюванні деревини, особливо дубу, берези та ДВП.
- ◆ Травми через занадто тривале використання інструменту. Під час використання будь-якого інструменту протягом тривалого періоду часу не забувайте робити регулярні перерви.

Додаткові інструкції з техніки безпеки для лазерів

Цей лазерний продукт відповідає класу 1M згідно з ІЕС 60825-1:2007. Не замінюйте лазерний діод деталлю іншого типу. Якщо лазер пошкоджений, його необхідно відремонтувати в авторизованому сервісному центрі. Не використовуйте лазер з будь-якою іншою метою, крім проектування лазерних ліній.

- ◆ Ніколи не дивіться на лазерний промінь безпосередньо та навмисно.
- ◆ Не використовуйте оптичні прилади, щоб подивитися на лазерний промінь.
- ◆ Відмовтесь від застосування інструмента, якщо на шляху лазерного променя може опинитись будь-яка особа на рівні голови.
- ◆ Не дозволяйте дітям наближатись до лазера.

Увага! Уникайте прямого контакту лазерного променя з очима. Лазерний промінь випромінюється, коли вмикається лазерний світловід. Уникайте прямого контакту лазерного променя з очима. Завжди відключайте вилку торцювальної пилки від джерела живлення перед виконанням налаштування.

- ◆ Лазерна указівка — не іграшка і не повинна потрапляти в руки дітей. Неправильне використання цього приладу може призвести до непоправних травм очей.
- ◆ Будь-яке регулювання для збільшення потужності лазера заборонено. Відповідальність за шкоду внаслідок недотримання цієї інструкції з техніки безпеки буде відхилено.
- ◆ Під час використання лазерної указівки не спрямовуйте лазерний промінь на людей і/або відбиваючі поверхні. Навіть лазерний промінь меншої інтенсивності може викликати пошкодження очей. Тому не дивіться прямо на лазерний промінь.
- ◆ Лазерна указівка не містить компонентів, які потребують технічного обслуговування. Не відкривайте корпус, інакше гарантія анулюється.

Безпека оточення

- ◆ Цей пристрій не призначений для використання особами (включаючи дітей) із зниженими фізичними, сенсорними або розумовими можливостями або особами, яким бракує досвіду або знань за винятком випадків, коли такі особи працюють під наглядом або отримали інструкції щодо використання пристрою від особи, яка несе відповідальність за їх безпеку.
- ◆ Діти повинні знаходитись під контролем, щоб гарантувати, що вони не будуть грати з пристроєм.

Вібрація

Значення вібрації, вказані у технічних даних та у декларації про відповідність виміряні з дотриманням стандартних методів тестування, наданих в EN 60745, та їх можна використовувати для порівняння одного інструменту з іншим. Задекларовані значення вібрації можна також використовувати для попереднього оцінювання впливу вібрації.

Увага! Значення вібрації під час використання інструмента може відрізнятися від задекларованого в залежності від способів використання інструмента. Рівень вібрації може перевищувати вказані значення.

Оцінюючи вплив вібрації для визначення заходів безпеки за вимогами 2002/44/ЕС, щоб захистити людей, які регулярно використовують інструменти в роботі, необхідно враховувати реальні умови та способи використання інструмента, у тому числі всі періоди робочого циклу, наприклад час, коли інструмент вимкнено та коли він працює в режимі холостого ходу, а також час, потрібний для запуску інструмента.

Написи на інструменті

На інструменті є наступні піктограми:



Увага! Щоб зменшити ризик травм, користувач повинен прочитати посібник з експлуатації.



Використовуйте захисні окуляри.



Використовуйте засоби захисту органів слуху.



Використовуйте респіратор.



Цей продукт не можна використовувати дітям до 16 років.



Зона, заборонена для рук. Тримайте пальці та руки подалі від пильних дисків, які обертаються.



Вдягайте рукавиці під час роботи з пильними дисками.



Увага! Лазерне випромінювання.



Не дивіться на лазерний промінь.



Не дивіться безпосередньо на лазерний промінь за допомогою оптичних приладів.

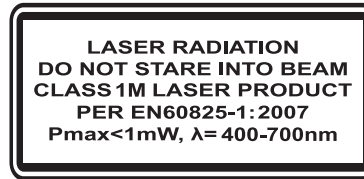

Див. технічні характеристики лазерного виробу.

Електрична безпека



Цей зарядний пристрій має подвійну ізоляцію; тому заземлення не є необхідним. Завжди перевіряйте відповідність джерела живлення напрузі, яка вказана на табличці з паспортними даними.

- ◆ Якщо шнур живлення пошкоджений, його необхідно замінити у виробника або в офіційному сервісному центрі компанії Stanley Fat Max для уникнення небезпеки.

Перепади напруги

Пусковий струм спричиняє короткі перепади напруги. За несприятливих умов подачі живлення це може вплинути на інше обладнання. Якщо опір системи подачі живлення нижче 0,34 Ом, проблеми виникати не повинні.

Використання подовжувального кабелю

- ◆ Завжди слід використовувати затверджений подовжувальний кабель відповідно до споживаної потужності даного інструмента (див. технічні характеристики). Перед використанням огляньте кабель, щоб виявити ознаки пошкодження, зносу та старіння. Замініть кабель, якщо він пошкоджений або має якісь дефекти. У разі використання кабельного барабану завжди витягуйте весь кабель. Використання подовжувального кабелю, який не відповідає споживаній потужності інструменту або який має пошкодження й дефекти, може призвести до небезпеки пожежі або ураження електричним струмом.

Компоненти

Цей пристрій оснащено всіма або кількома з указаних нижче компонентів.

1. Перемикач лазера увімк./вимк.
2. Основна ручка управління
3. Вимикач
4. Корпус мотору
5. Нижній рухомий захисний кожух

6. Обмежувач просування матеріалу для висувного столу (правий)
7. Висувний стіл (правий)
8. Накладка із прорізом
9. Кутовий затискач
10. Ручка фіксації кута скосу
11. Важіль фіксування кута скосу
12. Стрілка регулювання кутового положення
13. Шкала кута скосу
14. Поворотний стіл
15. Монтажні отвори для кріплення на верстак
16. Опори затискача
17. Висувний стіл (лівий)
18. Обмежувач просування матеріалу для висувного столу (лівий)
19. Рукотка кріплення висувного столу
20. Затискач високої розсвної напрямної
21. Ліва напрямна
22. Ліва висока розсвна напрямна
23. 33,9° штифт конічної шестерні
24. Задня ручка для перенесення
25. Отвір для викидання тирси
26. Металевий верхній захисний кожух
27. Передня ручка для перенесення
28. Знімна обойма для щітки
29. Каретка
30. Ручка фіксації кута косої заточки
31. Шкала кута косої заточки
32. Права напрямна
33. Лазер
34. Пильний диск
35. Кнопка блокування шпинделя
36. Важіль звільнення пильної рами

Рис. R

53. Затискна струбцина

Монтаж

Увага! Перед монтажем переконайтеся, що інструмент вимкнено та вилка витягнута з розетки.

Примітка. Цей інструмент був точно налаштований перед відправленням з заводу. Перевірте наступну точність і, за необхідності, відкоригуйте її, щоб покращити результати роботи

Лазерний промінь

Лазерний промінь налаштовано на заводі-виробнику, і він не регулюється користувачем.

Регулювання кута скосу

Шкалу розсвної комбінованої торцювальної пилки можна легко прочитати. Вона показує кути скосу від

0° до 47° ліворуч і праворуч. У найбільш поширених отворах налаштування кутового розпилу є нерухомі упори, що дозволяють швидко налаштувати необхідне положення. Для найшвидших і найточніших налаштувань дотримуйтеся процедури, що наведена нижче.

Кутовий затискач (рис. B)

Кутовий затискач (9) дозволяє встановлювати пилку під певними кутами, відмінними від попередньо заданих кутів 0°, 15°, 22,5°, 31,6° і 47°, які встановлюються за допомогою важеля фіксування кута скосу (11).

Регулювання фаскових упорів під кутом 90° та 45° (рис. C-F)

- ◆ Ослабте ручку фіксації кута косої заточки (30), перемістіть ріжучу головку до упору вправо і затягніть ручку фіксації.
- ◆ За допомогою кутника встановіть диск під кутом 90° до столу (рис. D).
- ◆ Якщо необхідне регулювання, ослабте стопорну гайку (41) і відрегулюйте болт (40) за допомогою гайкового ключа так, щоб диск знаходився під кутом 90° до столу.
- ◆ Затягніть стопорну гайку (41).
- ◆ Вирівняйте індикатор кута косої заточки (39) з позначкою 0°, відрегулювавши гвинт (38).

При регулюванні упору 45° переконайтеся, що ліва висока розсвна напрямна (22) відрегульована так, що ріжучу головку можна перемістити в положення 45° (рис. E).

- ◆ Відпустіть затискач високої розсвної напрямної (20) і відсуньте високу розсвну напрямну (22) від диска.
- ◆ Затягніть затискач високої розсвної напрямної (20).
- ◆ Витягніть 33,9° штифт конічної шестерні (23) і виконайте ті ж процедури для 90°, але перемістіть ріжучу головку вліво і використовуйте стопорну гайку (43) і регулюючий болт (42).

Регулювання напрямної (рис. G - H)

- ◆ Опустіть ріжучу головку і натисніть на стопорний штифт (46). Переконайтеся, що стіл знаходиться під кутом скосу 0°.
- ◆ Притуліть комбінований кутник до лівої напрямної (21) і поруч з пильним диском (34) (рис. G).
- ◆ Якщо диск не прилягає до кутника по довжині, виверніть три гвинта (44) (рис. H) і відрегулюйте напрямну.
- ◆ Затягніть три гвинта (44).

Кріплення до верстату (рис. I)

Примітка. Ми настійно рекомендуємо вам надійно прикріпити цю торцювальну пилку до верстату, щоб домогтися максимальної стійкості вашої машини.

Переконайтеся, що машина надійно закріплена на верстаті.

- ◆ Знайдіть і позначте чотири отвори для болтів на верстаті.
- ◆ Просвердліть отвори у верстаті свердлом Ø10 мм.
- ◆ Прикрутіть торцювальні пилку до столу болтами, шайбами і гайками.

Примітка. Ці кріпильні елементи не поставляються з інструментом.

Використання

- ◆ Не розташовуйте руки ближче ніж 150 мм від пильного полотна.
- ◆ Добре притискайте заготовку до столу та напрямної при розрізанні. Утримуйте руки в тому ж положенні до відпускання перемикача та повної зупинки пильного диску.
- ◆ Завжди виконуйте імітацію різання (без живлення) перед початком розрізу, щоб побачити шлях пильного диску.
- ◆ Не схрещуйте руки.
- ◆ Утримуйте обидві ноги на підлозі та утримуйте рівновагу.
- ◆ При пересуванні пилки вліво та вправо стежте за нею та стійте трошки в стороні від пильного диску.
- ◆ Працюючи по розміченій на заготовці лінії, в процесі розпилювання слідкуйте за лінією дивлячись через жалюзійні отвори в захисному кожуху.

Увага! Завжди встановлюйте пристрій для видалення пилу під час різання деревини. Пилозбірник входить до комплекту поставки. Щоб встановити пилозбірник, затисніть металеві затискачі на отворі пилозбірника, а потім помістіть його над отвором для викидання тирси (25) і відпустіть затискачі, щоб пилозбірник щільно захопив отвір.

Увага! Перед операцією різання перевірте, чи заготовка надійно утримується на місці за допомогою затискача. Мінімальний розмір заготовки, яку можна використовувати, становить (Д) 150 мм X (Ш) 50 мм X (В) 3 мм. Незакріплення заготовки може призвести до серйозних травм.

Основні операції перетягнення торцювальної пилки (рис. А, Н та R)

- ◆ Завжди використовуйте затискач (53), щоб надійно утримувати заготовку. Для затискача (53, рис. R) передбачені два отвори (45, рис. Н) і (16, рис. А). Переконайтеся, що затискач (53) вставлено до упору в кріпильний отвір, перш ніж затягувати затискач на заготовці

Увага! Перед операцією різання перевірте, чи заготовка надійно утримується на місці за допомогою затискача. Незакріплення заготовки може призвести до серйозних травм.

- ◆ Завжди розташовуйте заготовку вздовж напрямної. Будь-який предмет, що вигнутий або деформований і не може рівно лежати на столі або вздовж напрямної, може захопити диск і не повинен використовуватися.

Розпил з перетягненням (рис. I і J)

Увага! Під час розпилу заборонено тягнути ріжучу головку і повертати диск на себе. Диск може піднятися на вершину заготовки, в результаті чого ріжуча головка і обертальний диск відскочать назад. Ніколи не опускайте обертальний пильний диск до того, як ріжучу головку буде перетягнуто до передньої частини пилки.

- ◆ Розблокуйте каретку (29) за допомогою ручки фіксації (48) і дайте ріжучій головці вільно рухатися (рис. J).
- ◆ Перемістіть ріжучу головку на необхідний кут скосу і кут косої заточки відповідно до процедур різання під кутом і різання фасок.
- ◆ Утримуючи основну ручку управління (2), перетягніть каретку (29) вперед таким чином, щоб центр пильного диска опинився над передньою частиною заготовки.
- ◆ Застосуйте вимикач (3) і натисніть важіль звільнення пильної рами (36), щоб опустити ріжучу головку.
- ◆ Коли пилка досягне повної швидкості, повільно опустіть основну ручку управління (2), розрізаючи передній край заготовки.
- ◆ Повільно перемістіть основну ручку управління (2) у напрямку до напрямної, щоб завершити розпил.
- ◆ Відпустіть вимикач (3) і дайте диску зупинитися, перш ніж дозволити ріжучій голівці підніматися.

Рублячий розпил

- ◆ Перемістіть ріжучу головку до упору назад і зафіксуйте каретку (29) за допомогою ручки фіксації (48).
- ◆ Застосуйте вимикач (3) і натисніть важіль звільнення пильної рами (36), щоб опустити ріжучу головку.
- ◆ Коли пилка досягне повної швидкості, повільно натисніть основну ручку управління (2), розрізаючи заготовку.
- ◆ Повільно перемістіть основну ручку управління (2) у напрямку до напрямної, щоб завершити розпил.
- ◆ Відпустіть вимикач (3) і дайте диску зупинитися, перш ніж дозволити ріжучій голівці підніматися.

Розпил під кутом

- ◆ Увімкніть вимикач лазера (1).
- ◆ Ослабте важіль фіксування кута скосу (11) і перемістіть стіл на потрібний кут. Попередньо задані зупинки під кутом 0°, 15°, 22,5°, 31,6° та 45°. Затягніть важіль фіксування кута скосу (11).

- ◆ Для всіх інших кутів використовуйте кутовий затискач (9) (рис. В), щоб встановити кут скосу на потрібний кут.
- ◆ Застосуйте вимикач (3), а потім натисніть важіль звільнення пильної рами (36) і опустіть ріжучу головку.
- ◆ Коли пилка досягне повної швидкості, повільно натисніть основну ручку управління (2), розрізаючи заготовку.
- ◆ Повільно перемістіть основну ручку управління (2) у напрямку до напрямної, щоб завершити розпил.
- ◆ Відпустіть вимикач (3) і дайте диску зупинитися, перш ніж дозволити ріжучій голівці підніматися.

Використання високої розсувної напрямної для всіх фаскових і комбінованих кутових розпилів

- ◆ Рухому частину лівої сторони захисного кожуха можна відрегулювати так, щоб забезпечити максимальну підтримку заготовки поруч із диском, даючи при цьому пилці нахилитися на повні 47° вліво. Відстань ковзання обмежена упорами в обох напрямках.

Регулювання напрямної (рис. Е)

- ◆ Ослабте затискач високої розсувної напрямної (20) і перемістіть напрямну вліво.
- ◆ Виконайте імітацію різання, не вмикаючи двигун, і перевірте зазор.
- ◆ Встановіть напрямну якомога ближче до диску, щоб забезпечити максимальний упор для заготовки, але щоб вона не заважала переміщенню консолі вверх та вниз.
- ◆ Затягніть затискач високої розсувної напрямної (20), щоб закріпити напрямну на місці.

Увага! Канавка напрямної може забруднитися. Очистіть її за допомогою палички або стисненого повітря під низьким тиском.

Фасковий розпил

- ◆ Переконайтеся, що висока розсувна напрямна відрегульована з правильною орієнтацією, перш ніж регулювати кут косої заточки.

Примітка. Пилка оснащена спеціальним $33,9^\circ$ штифтом конічної шестерні (23) для спеціального коронного профілю.

- ◆ Ослабте ручку фіксації кута косої заточки (30) (рис. F) і перемістіть ріжучу головку на потрібний кут. Затягніть ручку фіксації кута косої заточки (30).
- ◆ Застосуйте вимикач, а потім натисніть важіль звільнення (36). Коли пилка досягне повної швидкості, повільно натисніть основну ручку управління (2), розрізаючи заготовку.
- ◆ Коли пилка досягне повної швидкості, повільно опустіть основну ручку управління (2), розрізаючи передній край заготовки.

- ◆ Повільно перемістіть основну ручку управління (2) у напрямку до напрямної, щоб завершити розпил.
- ◆ Відпустіть вимикач (3) і дайте диску зупинитися, перш ніж дозволити ріжучій голівці підніматися.
- ◆ Переконайтеся, що консоль надійно заблокована під час різання фасок.

Комплексний розпил

- ◆ Переконайтеся, що висока розсувна напрямна відрегульована з правильною орієнтацією, перш ніж регулювати кут косої заточки, аби виконати комплексний розпил.

Комплексний розпил є поєднанням розпилу під кутом і розпилу фасок.

- ◆ Увімкніть вимикач лазера (1).
- ◆ Щоб виконати цей розпил, див. процедури вище.
- ◆ Коли пилка досягне повної швидкості, повільно опустіть основну ручку управління (2), розрізаючи передній край заготовки.
- ◆ Повільно перемістіть основну ручку управління (2) у напрямку до напрямної, щоб завершити розпил.
- ◆ Відпустіть вимикач (3) і дайте диску зупинитися, перш ніж дозволити ріжучій голівці підніматися.

Розпил основного профілю

Основний профіль можна різати вертикально до напрямної або рівно на столі.

- ◆ Див. наступну таблицю:

Налаштування		Вертикальне положення (задня частина профілю розташована по напрямній)		Горизонтальне положення (задня частина профілю розташована рівно на столі)	
Кут косої заточки		0°		45°	
Положення профілю		Ліва сторона	Права сторона	Ліва сторона	Права сторона
Внутрішній кут	Кут скосу	Ліворуч під кутом 45°	Праворуч під кутом 45°	0°	0°
	Положення профілю	Низ вздовж столу	Низ вздовж столу	Верх вздовж напрямної	Низ вздовж напрямної
	Оброблена сторона	Зліва від розпилу	Справа від розпилу	Зліва від розпилу	Зліва від розпилу

Налаштування		Вертикальне положення (задня частина профілю розташована по напрямній)		Горизонтальне положення (задня частина профілю розташована рівно на столі)	
Кут косої заточки		0°		45°	
Зовнішній кут	Кут скосу	Зліва під кутом 45°	Справа під кутом 45°	0°	0°
	Положення профілю	Низ вздовж столу	Низ вздовж столу	Верх вздовж напрямної	Низ вздовж напрямної
	Оброблена сторона	Зліва від розпилу	Справа від розпилу	Справа від розпилу	Справа від розпилу

Розпил коронного профілю (рис. L)

Коронний профіль можна різати лише на столі торцювальною пилкою.

- ◆ Ця торцювальна пилка має спеціальні кутові упори під кутом 31,6° зліва і справа, а також фасковий упор під кутом 33,9° для спеціального коронного профілю, тобто 52° між задньою частиною профілю і верхньої плоскою поверхнею, яка прилягає до стелі та 38° між задньою частиною профілю і нижньої плоскою поверхнею, яка кріпиться до стіни.
- ◆ Щоб виконати розпил коронного профілю, див. наступну таблицю:

Налаштування		Ліва сторона	Права сторона
Внутрішній кут	Кут скосу	Справа під кутом 31,6°	Зліва під кутом 31,6°
	Кут косої заточки	33,9 °	33,9 °
	Положення профілю	Верх вздовж напрямної	Низ вздовж напрямної
	Оброблена сторона	Зліва від розпилу	Зліва від розпилу
Зовнішній кут	Кут скосу	Справа під кутом 31,6°	Зліва під кутом 31,6°
	Кут косої заточки	33,9 °	33,9 °
	Положення профілю	Низ вздовж напрямної	Верх вздовж напрямної
	Оброблена сторона	Справа від розпилу	Справа від розпилу

Примітка. Ці спеціальні упори не можна використовувати з 45° коронним профілем.

Примітка. Оскільки більшість приміщень не мають кутів з точністю 90°, необхідна точна настройка; завжди робіть пробний розпил, щоб підтвердити правильність кутів.

Встановлення глибини свердління (рис. M)

Глибину різання можна задавати для рівномірних і повторюваних невеликих розпилів.

- ◆ Опустіть ріжучу головку так, щоб зубці пильного полотна опинились на бажаній глибині різання.
- ◆ Утримуючи верхній важіль в положенні, поверніть ручку зупинки (47) так, щоб вона доторкнулась до стопорної пластини (49).
- ◆ Перевірте глибину введення диска, переміщуючи ріжучу головку вперед-назад через типовий розпил разом з важелем управління.

Перенесення інструменту (рис. N)

- ◆ Відпустіть важіль фіксування кута скосу (11) (рис. B) і поверніть стіл вправо. Зафіксуйте стіл під кутом скосу в 45°.

- ◆ Потягніть ріжучу головку до передньої частини пилки і заблокуйте каретку за допомогою ручки фіксації (48) (рис. J).
- ◆ Опустіть ріжучу головку і натисніть на стопорний штифт (46) (рис. H).
- ◆ Переносьте торцювальну пилку за передню і задню ручки для перенесення (24, 27).

Увага! Не переносьте машину за захисний кожух.

Тип диска і зубців

Матеріал		Тип зубців	
		600 ~ 100T	24 ~ 100T
		TCG	ATB
Деревина	Пиломатеріал	•	•
	Фанера	•	•
	Тверде дерево	•	•
	ДСП	•	•
Пластмаса	PVC	•	
	ABS	•	
	Акрил	•	
	PC	•	
Кольоровий метал	Алюміній	•	
	Мідь	•	

Ваша торцювальна пилка оснащена пильним диском з негативним переднім кутом. Рекомендовано використовувати пильний диск з негативним переднім кутом.

- ◆ **Тип TCG** - Для різання алюмінієвих листів, трубних профілів та інших кольорових металів, таких як мідь, латунь.
- ◆ **Тип ATB** - Для загального різання та обрізки деревини, фанери, а також для форматного різання картону, ДВП і ДСП, коли необхідний акуратний розпил.

Завжди використовуйте диск з негативним переднім кутом при різанні кольорових металів.

Увага! Не використовуйте диск, для якого потрібна проставка або кільце шпинделя. Використовуйте лише диски, зазначені в цьому посібнику.

Заміна дисків (рис. O - Q)

Увага! Щоб уникнути травм від випадкового пуску, завжди відключайте вилку від джерела живлення перед заміною дисків. Використовуйте вірно загострені пильні диски. Дотримуйтесь максимальної швидкості та типу зубців,

відмічених на диску пилки. Використовуйте лише диски, рекомендовані компанією Stanley Fat Max. Щоб замінити пильний диск (34), виконайте такі дії:

- ◆ Натисніть важіль звільнення пильної рами (36) і поверніть нижній рухомий захисний кожух проти годинникової стрілки, а потім зніміть диск. Тримайте захисний кожух на місці однією рукою (рис. О).
- ◆ За допомогою викрутки ослабте, але не викручуйте гвинт (50). Не викручуйте гвинт повністю, так як це ускладнить збірку.
- ◆ За допомогою викрутки ослабте, але не викручуйте гвинт (51), поки металева пластина захисного кожуха не зупинилася. Не викручуйте гвинт повністю, так як це ускладнить збірку.
- ◆ Перемістіть металеву пластину верхнього захисного кожуха проти годинникової стрілки (рис. Р). Це дасть вам доступ до болта шпинделя (52), який з'єднує пильний диск (34) з торцювальною пилкою.
- ◆ Натисніть і утримуйте кнопку блокування шпинделя (35) на корпусі двигуна, щоб заблокувати пильний диск (34) і запобігти його обертанню.
- ◆ За допомогою гайкового ключа для диска, що входить в комплект поставки, поверніть шпindelний болт (52) за годинниковою стрілкою, щоб видалити болт і пильний диск (34).
- ◆ Встановіть змінний диск, переконайтеся, що його зубці спрямовані вниз, а позначка напрямку на диску така ж, як і на захисному кожусі торцювальної пилки (за годинниковою стрілкою) (рис. Р).
- ◆ Встановіть шпindelний болт (52) вручну (поверніть проти годинникової стрілки).
- ◆ Натисніть і утримуйте кнопку блокування шпинделя (35) і за допомогою гайкового ключа для диска затягніть шпindelний болт (52) до фіксації диска.
- ◆ Встановіть металевий верхній захисний кожух (26) у вихідне положення і затягніть два гвинти (50 і 51).
- † Дайте нижньому рухомому захисному кожуху (5) повернутися у вихідне положення, закриваючи диск.

Увага! Ніколи не натискайте фіксатор шпинделя під час обертання диска. Обов'язково утримуйте захисний кронштейн і надійно затягніть гвинт захисного кронштейна після встановлення диска.

Увага! Перед активацією пилки слід повернути захисний кронштейн у вихідне положення й закрутити гвинт. Якщо цього не зробити, захисний кожух може стикнутися з пильним диском під час обертання, що може призвести до пошкодження пилки та до серйозних травм.

Приладдя

Продуктивність роботи інструмента залежить від приладдя, яке ви використовуєте. Витратні матеріали виробництва компанії Stanley Fat Max розроблені

з дотриманням високих стандартів якості та створені для підвищення ефективності використання вашого інструмента. Використовуючи це обладнання, ви отримаєте максимум ефективності від вашого інструменту.

Технічне обслуговування

Ваш інструмент призначено для роботи протягом довгого часу з мінімальним обслуговуванням. Тривала задовільна робота приладу залежить від належного обслуговування приладу та регулярного його очищення.

- ◆ Регулярно очищуйте вентиляційні отвори чистою сухою щіткою.
- ◆ Для очищення інструменту використовуйте лише м'який мильний розчин та вологу ганчірку. Не давайте рідині потрапляти всередину інструменту та ніколи не занурюйте деталі інструменту в рідину.

Увага! Перед технічним обслуговуванням переконайтеся, що інструмент вимкнено та вилка витягнута з розетки.

Заміна шнура живлення (тільки для Великобританії та Ірландії)

Якщо потрібно встановити нову вилку, виконайте кілька дій.

- ◆ Зніміть стару вилку та утилізуйте її, дотримуючись правил техніки безпеки.
- ◆ Приєднайте коричневий провідник до активного виходу нової вилки.
- ◆ Приєднайте блакитний провідник до нейтрального виходу.

Увага! Жоден провід не повинен бути підключений до клеми заземлення. Дотримуйтеся інструкцій щодо встановлення, які постачаються з якісними вилками. Плавкий запобіжник, що рекомендується: 13 А.

Захист навколишнього середовища



Роздільний збір. Даний виріб не можна викидати разом зі звичайним побутовим сміттям.

Якщо ви вирішите, що ваш виріб фірми Stanley Fat Max потрібно замінити, або він вам більше не потрібний, не викидайте його на смітник побутового сміття. Даний виріб необхідно утилізувати в місцях роздільного збору сміття.



Окремий збір використаних виробів та упаковки дозволяє повторно переробляти та використовувати матеріали.

Переробка повторно використовуваних матеріалів допомагає знизити рівень забруднення навколишнього середовища та зменшує потребу в сировині.

Місцеві законодавчі акти можуть передбачати окремий збір електричного обладнання в місцях збору побутового сміття або роздрібною торгівлі у випадку придбання нового обладнання.

Компанія Stanley Europe має можливість для збору та переробки продуктів Stanley Fat Max після закінчення їхнього терміну служби. Щоб скористатися цією послугою, поверніть виріб компанії в один з офіційних сервісних центрів, які збирають відпрацьовані вироби від нашого імені.

Ви можете знайти місцезнаходження найближчого до вас сервісного центру, зв'язавшись з місцевим офісом компанії Stanley Europe за адресою, що вказана у цих інструкціях. Крім того, список офіційних сервісних центрів компанії Stanley Europe з усіма подробицями нашого післяпродажного обслуговування та контактною інформацією знаходиться в Інтернеті за адресою: www.2helpU.com

Технічні дані

		FME720 (Тип 1)
Напруга	V _(AC)	230
Вхідна потужність	Вт	2000
Швидкість без навантаження	хв. ⁻¹	4800
Діаметр пильного диска	мм	255
Діаметр отвору диска	мм	30
Товщина диска	мм	1,8
Макс. ширина брусу при торцюванні під кутом 90°	мм	305
Макс. висота брусу при скосі 45°	мм	203
Макс. глибина розрізу при 90°	мм	92
Макс. глибина поперечного розрізу з нахилом	мм	41
Кут скосу (макс. положення)	вліво	47°
	вправо	47°
Кут косої заточки (макс. положення)	вліво	47°
	вправо	0°
Маса	кг	22

Ріжуча здатність	
Макс. ширина розрізу x глибина розрізу	92 мм x 305 мм
Макс. кут косої заточки 47°	41 мм x 305 мм
Макс. кут скосу 47°	92 мм x 203 мм
Макс. здатність при комбінованих кутах 47° x 47°	41 мм x 203 мм

L _{PA} (звуковий тиск) 95 дБ(А), похибка (К) 3 дБ(А)
L _{WA} (звукова потужність) 108 дБ(А), похибка (К) 3 дБ(А)
Загальні значення вібрації (векторна сума трьох векторів) згідно з EN 61029:
Значення вібрації при роботі (a _n) 2,78 м/с ² , похибка (К) 1,5 м/с ²

Декларація про відповідність нормам ЄС ДИРЕКТИВА ДЛЯ МЕХАНІЧНОГО ОБЛАДНАННЯ



FME720

Компанія Stanley Europe заявляє, що продукти, описані у розділі «Технічні дані» відповідають вимогам: 2006/42/EC, EN 61029-1, EN 61029-2-9

Ці продукти також відповідають Директиві 2004/108/EC і 2011/65/EU. Для отримання додаткової інформації, будь ласка, зверніться до компанії Stanley Europe за наведеною нижче адресою або прочитайте інформацію на зворотному боці цього посібника.

Особа, яка підписалася нижче, несе відповідальність за упорядкування файлу технічних характеристик та робить цю заяву від компанії Stanley Europe.

Кевін Хьюїт (Kevin Hewitt)
Віце-президент з глобальних розробок
Stanley Europe, Egide Walschaertsstraat14-18,
2800 Mechelen, Бельгія
25/09/2019

Гарантія

Компанія Stanley Europe впевнена в якості своєї продукції та пропонує чудові умови гарантії для професійних користувачів цього продукту. Ці гарантійні умови є додатковими та в якійсь мірі підтверджують ваші законні права за угодою як приватного непрофесійного користувача. Ця гарантія є чинною на території країн-членів Європейського Союзу та в європейській зоні вільної торгівлі.

ПОВНА ГАРАНТІЯ НА ОДИН РІК

Якщо продукт компанії Stanley Fat Max стає несправним через неякісні матеріали, конструкцію або невідповідність вимогам протягом 12 місяці з дня покупки, компанія Stanley Europe гарантує безкоштовну заміну несправних деталей або – за нашим рішенням – безкоштовну заміну пристрою у наступних випадках:

- ◆ Продукт використовувався лише за призначенням та відповідно до цих інструкцій.
- ◆ Продукт зазнав нормального зносу;
- ◆ Не виконувався ремонт сторонніми особами;
- ◆ Надається підтвердження покупки.
- ◆ Продукт Stanley Fat Max повертається з усіма оригінальними компонентами

Якщо ви бажаєте пред'явити позов, зверніться до свого продавця або у найближчий сервісний центр компанії Stanley Fat Max, що вказані у каталозі Stanley Fat Max, або зв'яжіться з місцевим офісом компанії Stanley Fat Max за адресою, вказаною у цьому посібнику. Список офіційних сервісних центрів компанії Stanley Fat Max з усіма подробицями нашого післяпродажного обслуговування та контактною інформацією міститься в Інтернеті за адресою: www.stanley.eu/3



Виробник:
"Stanley Black & Decker Deutschland
GmbH" Black-&-Decker Str.40, D-65510
Idstein, Німеччина

1. Вітаємо Вас з покупкою високоякісного виробу Stanley FATMAX і висловлюємо вдячність за Ваш вибір.
2. При покупці виробу вимагайте перевірки його комплектності і справності у Вашій присутності, інструкцію з експлуатації та заповнений гарантійний талон українською мовою. В гарантійному талоні повинні бути внесені: модель, дата продажу, серійний номер, дата виробництва інструменту; назва, печатка і підпис торгової організації. За відсутності у Вас правильно заповненого гарантійного талону, а також при невідповідності зазначених у ньому даних ми будемо змушені відхилити Ваші претензії щодо якості даного виробу.
3. Щоб уникнути непорозумінь, переконливо просимо Вас перед початком роботи з виробом уважно ознайомитися з інструкцією з його експлуатації. Правовою основою справжніх гарантійних умов є чинне Законодавство. Гарантійний термін на даний виріб складає 36 місяці і обчислюється з дня продажу. У разі усунення недоліків виробу, гарантійний строк продовжується на період його перебування в ремонті. Термін служби виробу становить 5 років з дня продажу.
4. У разі виникнення будь-яких проблем у процесі експлуатації виробу рекомендуємо Вам звертатися тільки в уповноважені сервісні центри Stanley FATMAX, адреси та телефони яких Ви зможете знайти в гарантійному талоні, на сайті www.2helpU.com або дізнатися в магазині. Наші сервісні станції - це не тільки кваліфікований ремонт, але і широкий асортимент запчастин і аксесуарів.
5. Виробник рекомендує проводити періодичну перевірку і технічне обслуговування виробу в уповноважених сервісних центрах.
6. Наші гарантійні зобов'язання поширюються тільки на несправності, виявлені протягом гарантійного терміну і викликані дефектами виробництва та \ або матеріалів.
7. Гарантійні умови не поширюються на несправності виробу, що виникли в результаті:
 - 7.1. Недотримання користувачем приписів інструкції з експлуатації виробу, застосування виробу не за призначенням, неправильного зберігання, використання приладдя, витратних матеріалів і запчастин, що не передбачені виробником.
 - 7.2. Механічного пошкодження (відколи, тріщини і руйнування) внутрішніх і зовнішніх деталей виробу, основних і допоміжних рукояток, мережевого кабелю, що викликані зовнішнім ударним або будь-яким іншим впливом
 - 7.3. Потраплення у вентиляційні отвори та проникнення всередину виробу сторонніх предметів, матеріалів або речовин, що не є відходами, які супроводжують застосування виробу за призначенням, такими як: стружка, тирса, пісок, та ін.
 - 7.4. Впливу на виріб несприятливих атмосферних і інших зовнішніх факторів, таких як дощ, сніг, підвищена вологість, нагрівання, агресивні середовища, невідповідність параметрів електромережі, що зазначені на інструменті.
 - 7.5. Стихійного лиха. Пошкодження або втрати виробу, що пов'язані з непередбаченими лихами, стихійними явищами, у тому числі внаслідок дії непереборної сили (пожежа, блискавка, потоп і інші природні явища), а також внаслідок перепадів напруги в електромережі та іншими причинами, які знаходяться поза контролем виробника.
8. Гарантійні умови не поширюються:
 - 8.1. На інструменти, що піддавались розкриттю, ремонту або модифікації поза уповноваженим сервісним центром.
 - 8.2. На деталі, вузли та матеріали, що мають сліди природного зносу, такі як: приводні ремені і колеса, вугільні щітки, мастило, підшипники, зубчасті зчеплення редукторів, гумові ущільнення, сальники, направляючі ролики, муфти, вимикачі, бойки, штовхачі, стволи тощо.
 - 8.3. На змінні частини: патрони, цанги, затискні гайки і фланці, фільтри, ножі, шліфувальні підшви, ланцюги, зірочки, пильні шини, захисні кожухи, пилки, абразиви, пильні і абразивні диски, фрези, свердла, бури тощо
 - 8.4. На несправності, що виникли в результаті перевантаження інструменту (як механічного, так і електричного), що спричинили вихід з ладу одночасно двох і більше деталей і вузлів, таких як: ротора і статора, обох обмоток статора, веденої і ведучої шестерень редуктора або інших вузлів і деталей. До безумовних ознак перевантаження виробу відносяться, крім інших: поява кольорів мінливості, деформація або оплавлення деталей і вузлів виробу, потемніння або обвуглювання ізоляції проводів електродвигуна під впливом високої температури.

Товар отриманий в справному стані, без видимих ушкоджень, в повній комплектації, перевірений у моїй присутності, претензій щодо якості товару не маю. З умовами гарантійного обслуговування ознайомлений і згоден.

П. І. Б. та підпис власника _____

Шановні клієнти, наша мережа авторизованих сервісних центрів постійно розширюється. Актуальну інформацію про обслуговування в місті, що цікавить вас, ви можете дізнатися на сайті

www.2helpU.com

Інформація про інструмент

Найменування інструменту	
Модель	
Найменування продавця	
Дата продажу	

М.П.
Продавця

Серійний номер/Дата виробництва

Інструмент	
Зарядний пристрій	
Акумулятор 1	
Акумулятор 2	

На сайті www.2helpU.com доступні наступні функції:

- Список авторизованих сервісних центрів
- Зручний пошук найближчого сервісного центру
- Керівництво з експлуатації
- Технічні характеристики
- Список деталей і запасних частин
- Схема складання інструменту

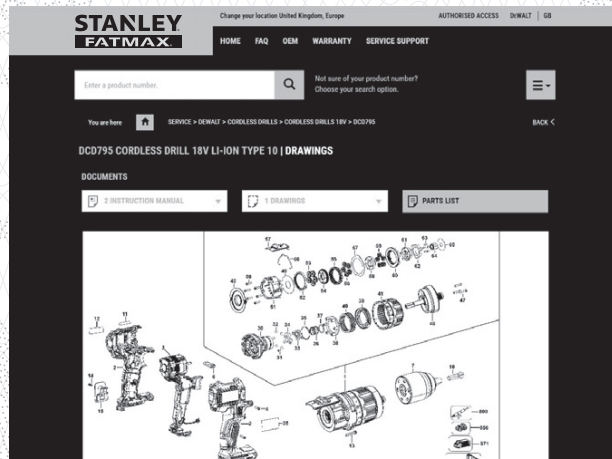
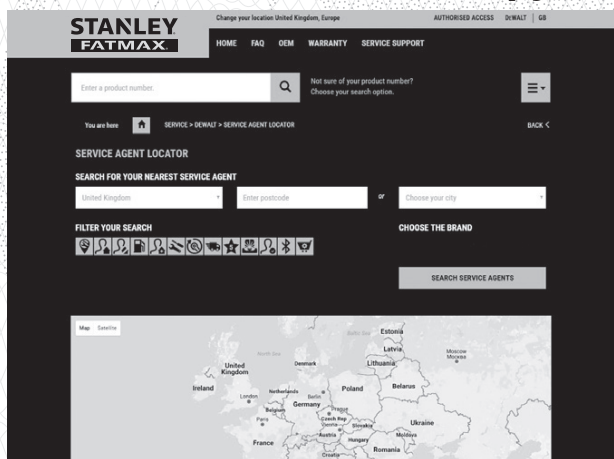

Також дану інформацію ви можете отримати, зателефонувавши за номером: 0 (800) 211 521 в Україні

ВІДМІТКА ПРО ПРОВЕДЕННЯ СЕРВІСНОГО ОБСЛУГОВУВАННЯ

№1	№2	№3	№4
№ замовлення	№ замовлення	№ замовлення	№ замовлення
Дата прийому	Дата прийому	Дата прийому	Дата прийому
Дата ремонту	Дата ремонту	Дата ремонту	Дата ремонту
Печатка і підпис сервісного центру	Печатка і підпис сервісного центру	Печатка і підпис сервісного центру	Печатка і підпис сервісного центру